

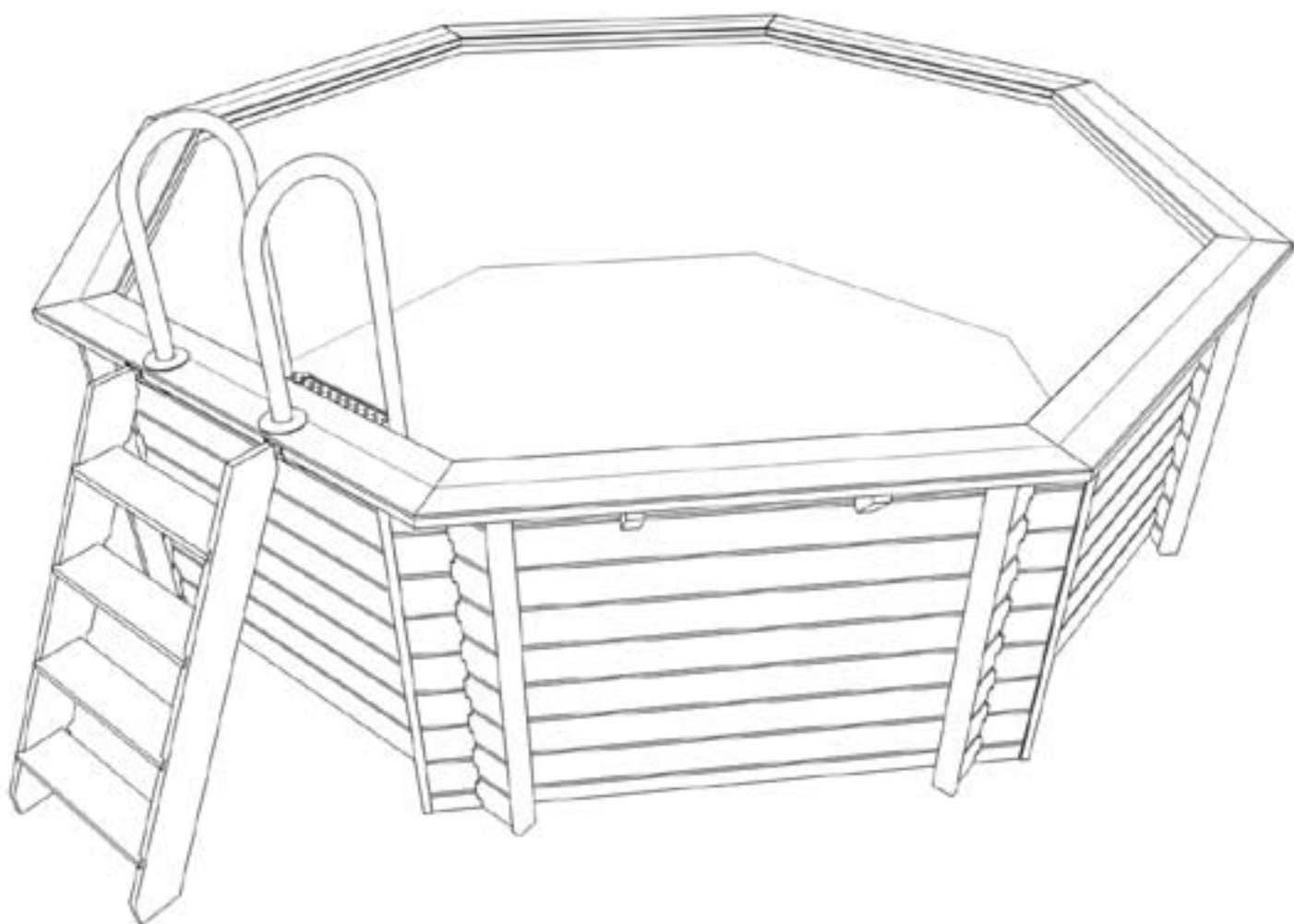

POUR VIVRE AU NATUREL...



Piscine 430 - 510 - 580

Notice de montage



*Notice à lire attentivement et à conserver
pour une consultation ultérieure.*

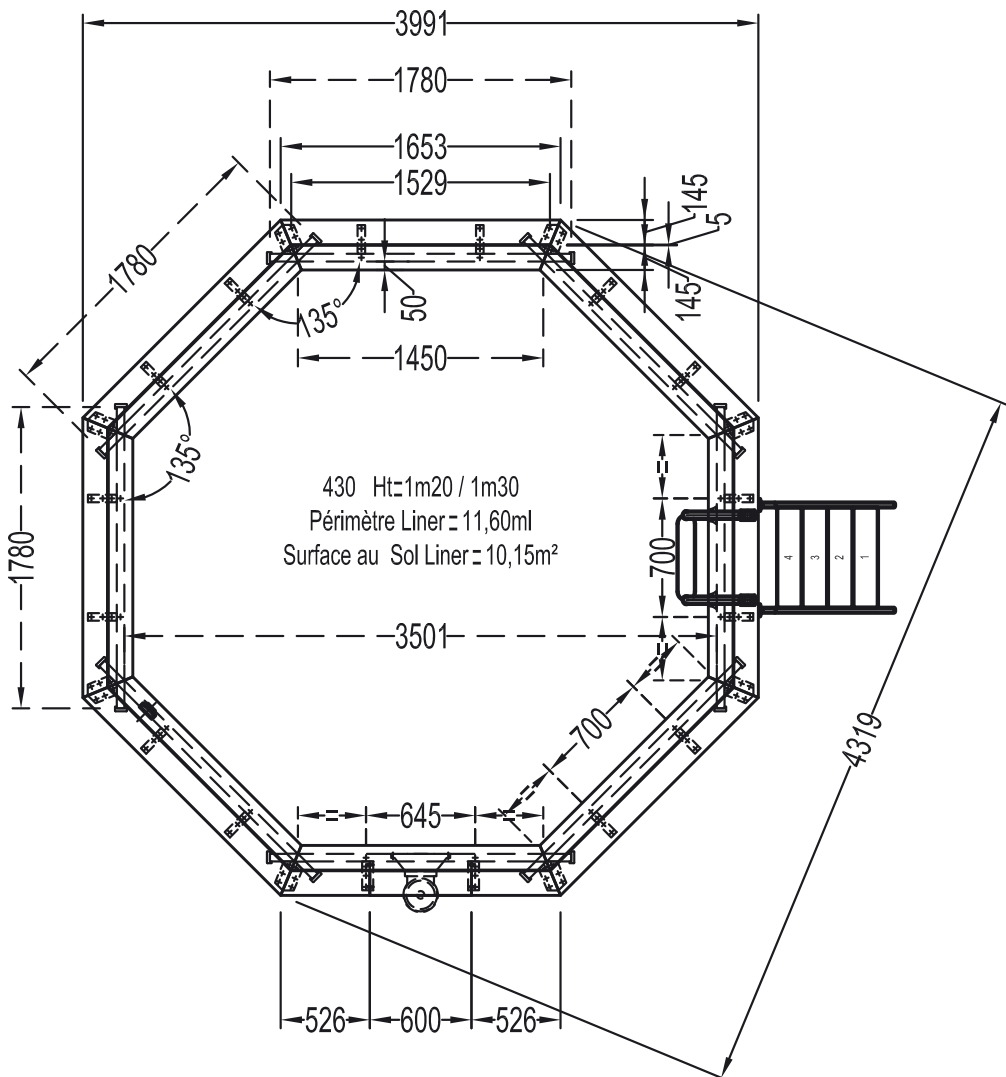
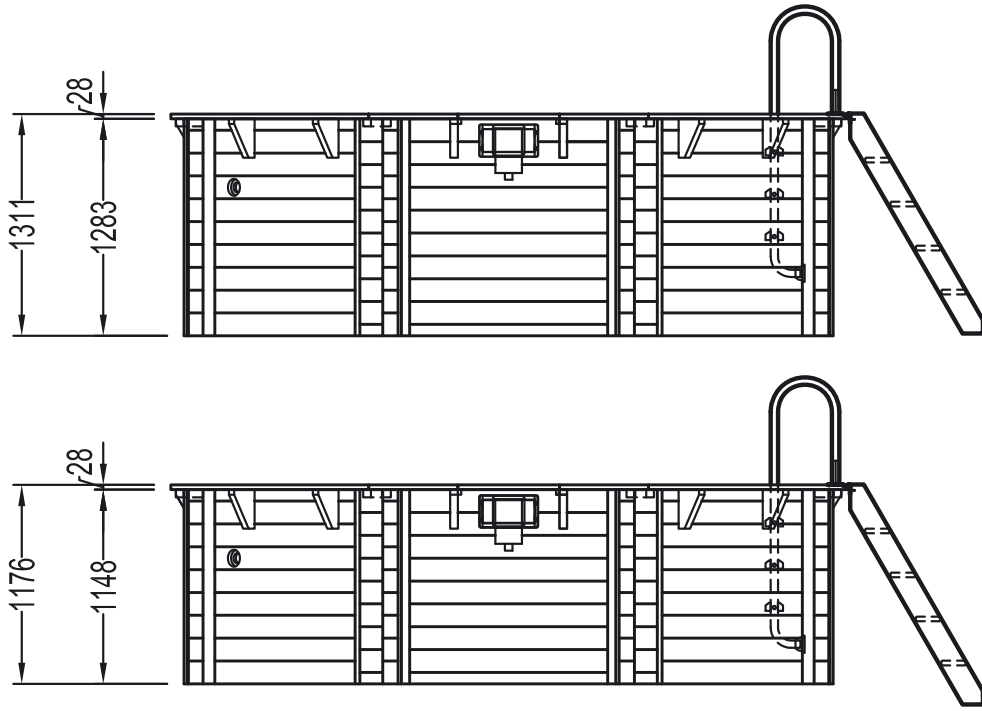

510

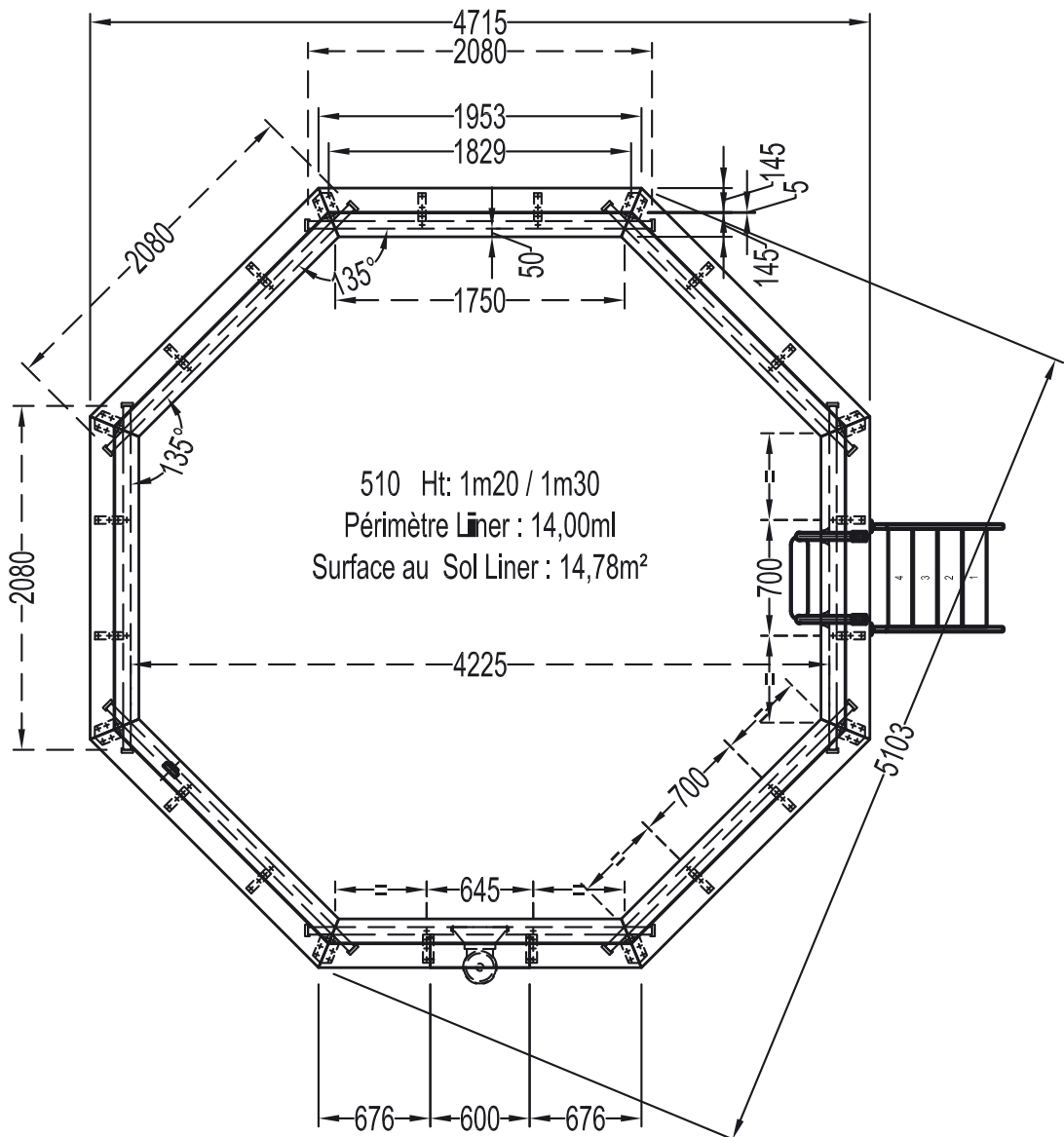
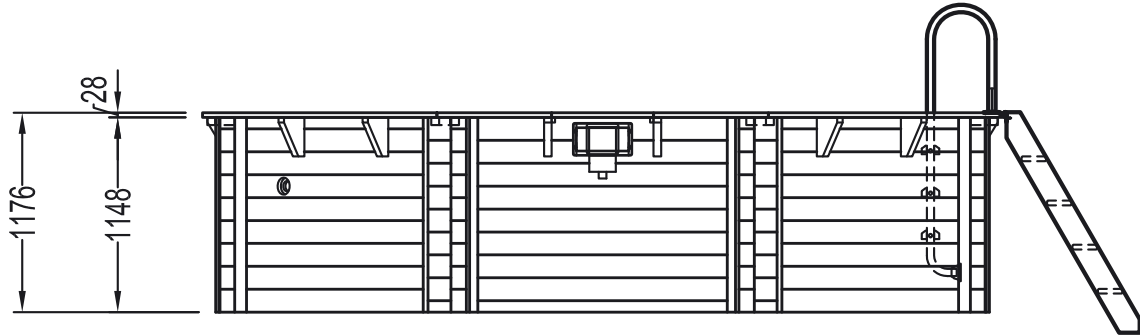
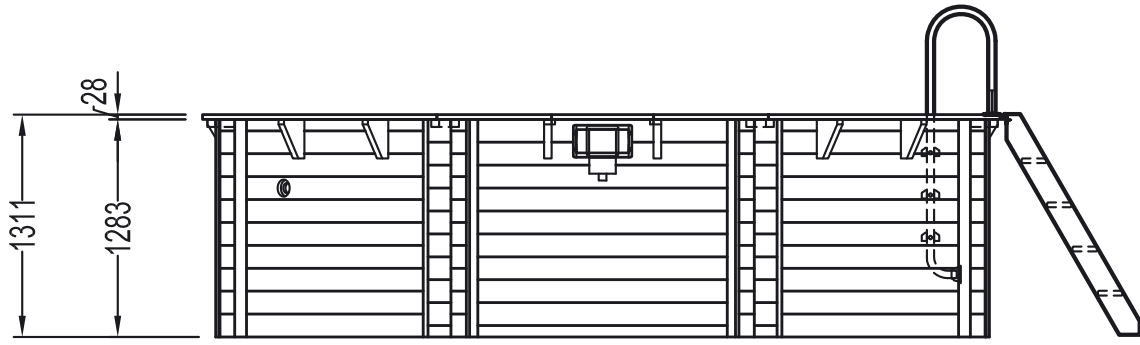

580

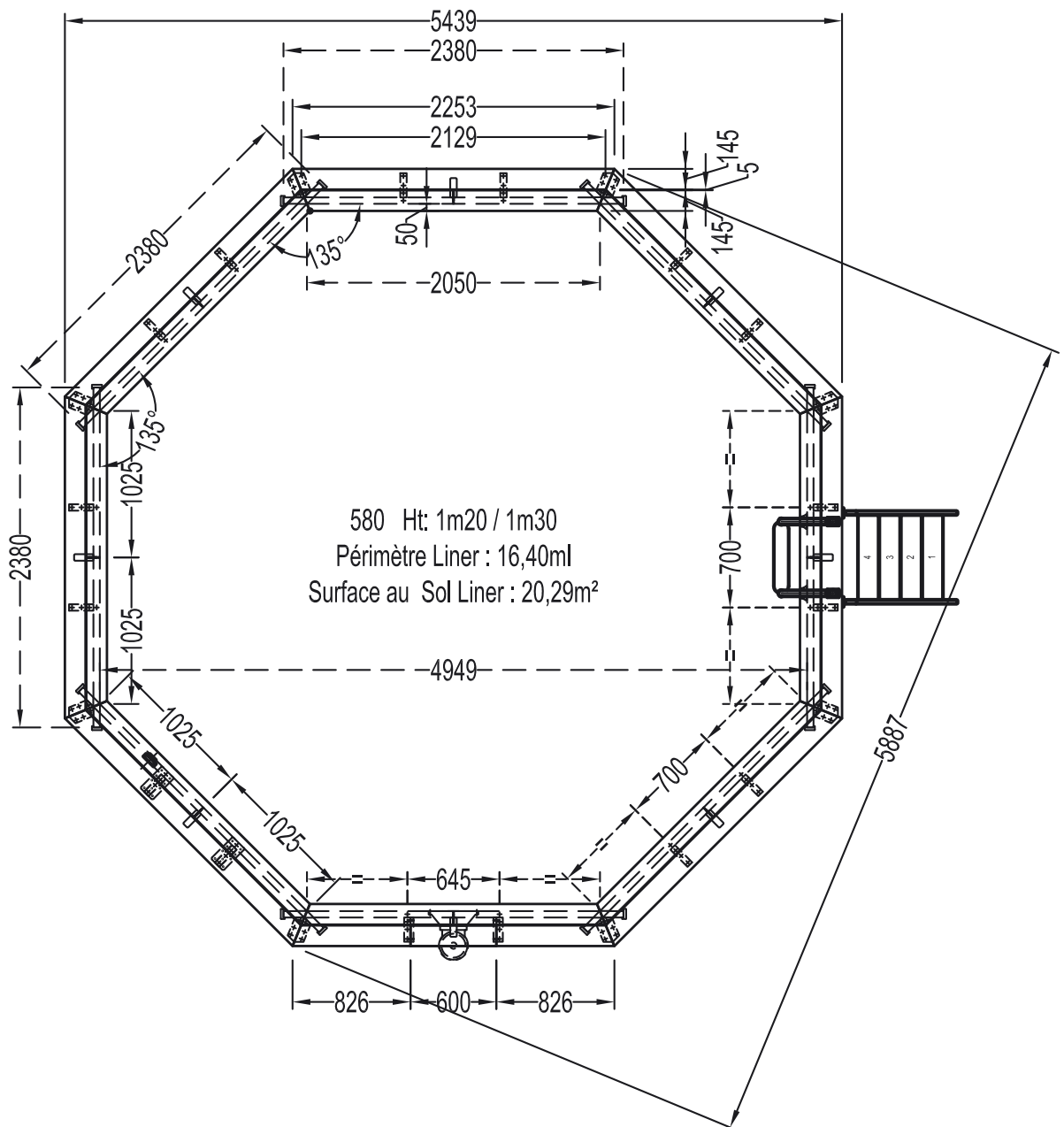
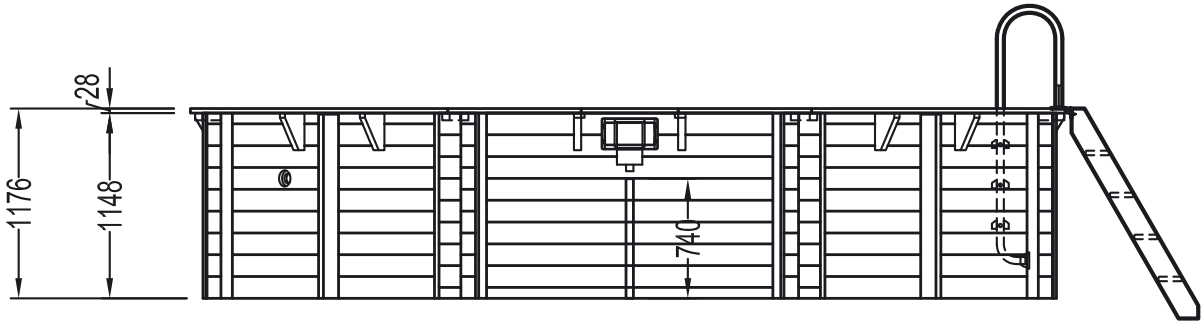
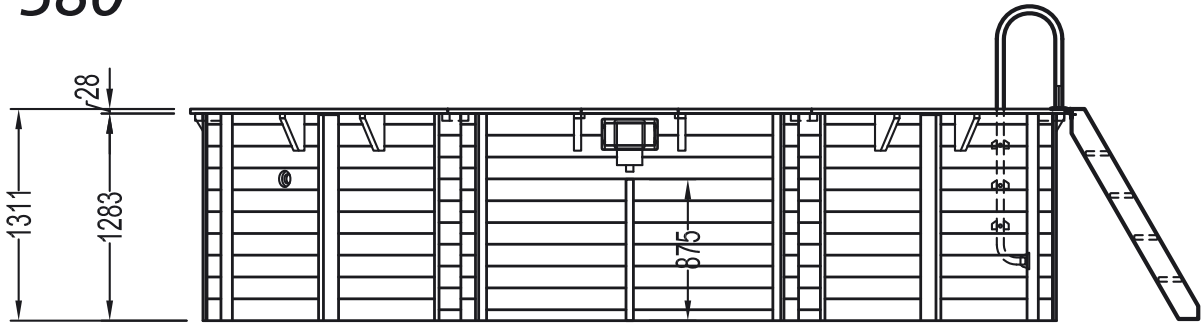

AVANT PROPOS

Le bois, composant principal des piscines NORTLAND est un matériau vivant, susceptible de se déformer en cas de stockage dans de mauvaises conditions. Prenez soin de stocker les éléments en bois à plat dans un local frais et ventilé à l'abri du soleil et des intempéries.

- Les fentes, les nœuds et les cassures de petites tailles au niveau des languettes n'altèrent en rien la résistance mécanique du bois. Ils ne peuvent en aucun cas faire l'objet de réclamations. Ne pas boucher les fissures avec du mastic ou tout autre matériau.
- Il est recommandé de vous faire assister par un professionnel pour le montage.

SECURITE

la sécurité de vos enfants ne dépend que de vous ! Le risque est maximum lorsque les enfants ont moins de 5 ans. L'accident n'arrive pas qu'aux autres ! Soyez prêt à y faire face !

- surveillez et agissez :
 - la surveillance des enfants doit être rapprochée et constante ;
 - désignez un seul responsable de la sécurité ;
 - renforcez la surveillance lorsqu'il y a plusieurs utilisateurs dans la piscine ;
 - imposez un équipement personnel de flottaison (personne ne sachant pas nager) ;
 - apprenez à nager à vos enfants dès que possible ;
 - mouillez nuque, bras et jambes avant d'entrer dans l'eau ;
 - apprenez les gestes qui sauvent et surtout ceux spécifiques aux enfants ;
 - interdisez le plongeon ou les sauts en présence de jeunes enfants ;
 - interdisez la course et les jeux vifs aux abords de la piscine ;
 - n'autorisez pas l'accès à la piscine sans gilet ou brassière pour un enfant ne sachant pas bien nager et non accompagné dans l'eau ;
 - pensez à enlever l'échelle bois extérieure après chaque utilisation afin de supprimer l'accès de votre piscine hors surveillance.
 - ne laissez pas de jouets à proximité et dans le bassin qui n'est pas surveillé ;
 - maintenez en permanence une eau limpide et saine ;
 - stockez les produits de traitement d'eau hors de la portée des enfants ;
 - n'utilisez pas d'objets coupants ou pointus dans la piscine (pouvant endommager le liner).
 - la margelle est un élément de finition. Il est formellement interdit de courir ou de s'asseoir dessus.
 - ne mettez jamais de produits de traitement directement dans l'eau (cela pourrait provoquer des tâches sur le liner).
 - le filtre doit être installé impérativement au dessous du niveau d'eau.
 - le système de filtration doit être impérativement raccordé à une alimentation protégée par un disjoncteur différentiel 30mA en tête de ligne.
 - toutes les filtrations suivent la norme NF C 15-100 stipulant que tout appareil électrique installé à moins de 3,50m du bassin et librement accessible doit être alimenté en très basse tension 12V. Tout appareil électrique alimenté en 220V doit être situé à au moins 3,50m du bord du bassin. Demandez l'avis du fabricant pour toute modification d'un ou plusieurs éléments du système de filtration.
- prévoyez :
 - téléphone accessible près du bassin pour ne pas laisser vos enfants sans surveillance quand vous téléphonez ;
 - bouée et perche à proximité du bassin ;
 - par ailleurs, certains équipements peuvent contribuer à la sécurité :
 - barrière de protection dont le portail sera constamment maintenu fermé (par exemple une haie ne peut être considérée comme une barrière) ;
 - couverture de protection manuelle ou automatique correctement mise en place et fixée ;
 - détecteur électronique de passage ou de chute, en service et opérationnel ; mais ils ne remplacent en aucun cas une surveillance rapprochée ;
 - en cas d'accident :
 - sortez l'enfant de l'eau le plus rapidement possible ;
 - appelez immédiatement du secours et suivez les conseils qui vous seront donnés ;
 - remplacez les habits mouillés par des couvertures chaudes ;
 - mémoriser et afficher près de la piscine les numéros de premiers secours :
 - Pompiers : (18 pour la France)
 - SAMU : (15 pour la France)
 - Centre antipoison.

FOREWORD

Instructions must be read carefully and kept for future reference. Wood, the main component of NORTLAND swimming pools, is a living material, liable to warp if stored under the wrong conditions. Take care to store wooden items flat in a cool and ventilated place away from sunlight and bad weather.

- Small splits, knots and faults in the tongues in no way affect the mechanical resistance of the wood. They may not under any circumstances be considered as grounds for complaint. Do not fill cracks with filler or any other material.
- We recommend that you get help from a professional to assemble the product.

SAFETY

You are fully responsible for the safety of your children! They are most at risk under the age of 5 years. Accidents do not just happen to other people! Be prepared!

- Supervision and action:
 - Children must be supervised closely and constantly;
 - Nominate one person to be in charge of safety;
 - Increase supervision when there are several users in the pool;
 - Make individual buoyancy equipment a requirement (for non-swimmers);
 - Teach your children to swim as early as possible;
 - Wet the nape of the neck, arms and legs before entering the water;
 - Learn life-saving techniques, especially those specific to children;
 - Prohibit diving or jumping when young children are present;
 - Prohibit running and lively games on the poolside;
 - Do not allow access to the pool without a life jacket or vest to children who are not good swimmers and are unaccompanied in the water;
 - Remember to remove the external wooden ladder every time after use in order to prevent unsupervised access to the pool.
 - Do not leave toys near to or inside an unsupervised pool;
 - Always keep the water clear and healthy;
 - Store water treatment products out of children's reach;
 - Do not use sharp or pointed objects in the pool (which may damage the liner).
 - The pool edge is part of the pool's finish. It is strictly prohibited to run or sit on it.
 - Never put treatment products directly into the water (this could mark the liner).
 - The filter must be installed below water level.
 - The filtration system must be connected to a power supply that is protected by a 30mA earth leakage circuit breaker (ELCB) at the terminal.
 - All filtrations comply with the standard NF C 15-100, which stipulates that all electrical devices installed less than 3.50m from the pool and freely accessible must be supplied with a very low 12V voltage. All electrical devices with 220V supply must be situated at least 3.50m from the edge of the pool. Consult the manufacturer for any change in one or more components of the filtration system.
- Provide:
 - An easily accessible telephone near the pool so as not to leave your children without supervision when you are on the telephone;
 - A lifebuoy and pole near the pool;
- In addition, certain equipment may help improve safety:
 - A protection barrier with a gate that is kept shut constantly (a hedge for example may not be considered as a barrier);
 - A manual or automatic protection cover correctly positioned and fastened;
 - An electronic movement or fall detector, in service and operational; none of these, however, are a substitute under any circumstance for close supervision;
- In case of an accident:
 - Take the child out of the water as quickly as possible;
 - Call emergency services immediately and follow their instructions;
 - Replace wet clothing with warm blankets;
- Memorize and display near the pool the telephone numbers for the emergency services:
 - Fire: 999
 - Ambulance: 999
 - Emergency poisons unit.

NVOORWOORD

Lees deze handleiding aandachtig door en bewaar hem teneinde hem later nog te kunnen raadplegen. Hout, dat het hoofdbestanddeel uitmaakt van de NORTLAND zwembaden, is een levend materiaal dat kan vervormen wanneer het niet op de juiste wijze wordt opgeslagen.

- Zorg dat de houten elementen plat bewaard worden in een koele, goed geventileerde ruimte, waar zij niet aan zonlicht en slechte weersomstandigheden worden blootgesteld. Gleuven, kwasten en kleine barstjes ter hoogte van de lipjes hebben geen invloed op de mechanische weerstand van het hout. Zij kunnen in geen geval aanleiding tot een verhaalsactie geven. De scheurtjes niet met kit of een ander materiaal dichtmaken.
- Het is aan te raden u bij de montage te laten helpen door een vakman.

VEILIGHEID

de veiligheid van uw kinderen is in uw handen! De risico's zijn het grootst bij kinderen onder de 5 jaar. Ongelukken gebeuren niet alleen bij anderen! Wees altijd oplettend!

- houd toezicht en handel correct:
- uw kinderen moeten constant van dichtbij onder toezicht staan;
- laat Ëen persoon zich met de veiligheid bezig houden;
- verscherp het toezicht wanneer er meerdere mensen in het zwembad zijn;
- geef persoonlijk zwemmateriaal (aan personen die niet kunnen zwemmen);
- leer uw kinderen zo vroeg mogelijk zwemmen;
- maak uw nek, armen en benen nat alvorens in het water te gaan;
- zorg dat u eerste hulp kunt verlenen, met name aan kinderen;
- verbied het duiken en springen in het water als er jonge kinderen aanwezig zijn;
- verbied rennen en wilde spelletjes aan de rand van het zwembad;
- verbied de toegang tot het zwembad zonder zwemvest of vleugeltjes aan een kind zonder begeleiding dat niet goed kan zwemmen;
- vergeet niet om na ieder gebruik de houten buitenladder te verwijderen, zodat er geen toegang tot het zwembad zonder toezicht mogelijk is.
- laat geen speelgoed in de buurt van of in het zwembad liggen als er geen toezicht is;
- zorg dat het water altijd helder en schoon is;
- bewaar de onderhoudsproducten van het water buiten het bereik van kinderen;
- gebruik geen scherpe of puntige voorwerpen in het zwembad (deze zouden de liner kunnen beschadigen).
- de rand dient voor de afwerking. Het is uitdrukkelijk verboden hierover te rennen of hierop te gaan zitten.
- giet nimmer de producten voor de behandeling van het water rechtstreeks in het water (dit zou vlekken op de liner kunnen veroorzaken).
- het filter moet altijd onder het waterniveau geïnstalleerd worden.
- het filtersysteem moet verplicht aangesloten worden op een door een differentieële stroomonderbreker van 30mA aan het beginpunt van de leiding.
- alle filteringen beantwoorden aan de norm NF C 15-100 die bepaalt dat elektrische apparatuur die op minder dan 3,50m van het bassin geïnstalleerd wordt en vrij toegankelijk is, voorzien moet worden van zeer lage spanning van 12V. Elektrische apparatuur met een stroomvoorziening van 220V moet zich op minstens 3,50m van de rand van het bassin bevinden. Vraag het advies van de fabrikant voor wijzigingen aan Ëen of meerdere elementen van het filtersysteem.
- zorg voor:
 - een telefoon in de buurt van het bassin, zodat u nooit uw kinderen alleen hoeft te laten wanneer u aan het telefoneren bent;
 - een zwemband en een lange stok naast het zwembad;
- verder kunnen bepaalde voorzieningen bijdragen aan meer veiligheid:
 - een beveiligingshek waarvan het hekje altijd gesloten moet blijven (een heg kan bijvoorbeeld niet als een hek beschouwd worden);
 - een handmatige of automatische veiligheidsdeken die altijd op zijn plaats bevestigd is;
 - een ingeschakelde en goed werkende elektronische aanwezigheids- of valdetector, maar deze vervangt in geen geval het toezicht van dichtbij;
- bij ongelukken:
 - haal het kind zo snel mogelijk uit het water;
 - bel onmiddellijk een hulpdienst en volg de gegeven adviezen op;
 - vervang natte kleren door een warme deken;
- schrijf de belangrijke telefoonnummers voor noodgevallen op en hang deze op in de buurt van het zwembad:
 - Brandweer
 - Ambulancedienst
 - Anti-gifcentrum

VORWORT

Bitte lesen Sie diese Informationen vollständig durch und bewahren Sie sie für spätere Zwecke sorgfältig auf. Bei dem Holz, einem der Hauptbestandteile der Schwimmbäder von NORTLAND, handelt es sich um einen lebendigen Werkstoff, der sich im Falle einer Lagerung unter schlechten oder unvorteilhaften Bedingungen verformen kann. Achten Sie bitte darauf, die Holzelemente flach in einem kühlen und gelüfteten Raum vor Witterungseinflüssen und Sonnenbestrahlung geschützt aufzubewahren.

- Die Spalten, Knoten und Bruchstellen mit geringen Ausmaßen in Höhe der Leisten wirken sich auf die mechanische Festigkeit des Holzes keinesfalls beeinträchtigend aus. Diese Veränderungen können keinesfalls im Rahmen von Produktreklamationen geltend gemacht werden. Die Risse dürfen nicht mit Bindemitteln oder anderen Materialien verschlossen werden.
- Wir empfehlen Ihnen für die Montagearbeiten auf die Unterstützung eines Fachmannes zurückzugreifen.

SICHERHEIT

Die Sicherheit Ihrer Kinder liegt alleine in Ihren Händen! Das Risiko ist am größten, wenn die Kinder weniger als 5 Jahre alt sind. Unfälle passieren nicht nur den anderen! Bereiten Sie sich auf diesen Fall vor!

- Beobachten und handeln Sie:
- Die Beaufsichtigung der Kinder muss in unmittelbarer Nähe sowie konstant stattfinden;
- Beauftragen Sie bitte nur eine einzige Person mit der Sicherheit des Schwimmbades;
- Verstärken Sie die Beaufsichtigungsmaßnahmen, wenn mehrere Personen das Schwimmbad benutzen;
- Schreiben Sie die Verwendung von individuellen Schwimmhilfen vor (für Personen, die nicht schwimmen können);
- Bringen Sie Ihren Kindern so früh wie möglich das Schwimmen bei;
- Benetzen Sie vor dem Betreten des Schwimmbades den Nacken, die Arme und die Beine mit Wasser;
- Lernen Sie die lebensrettenden Erste-Hilfe-Maßnahmen, sowie insbesondere die spezifischen Maßnahmen für Kinder;
- Verbieten Sie Kopfsprünge oder Sprünge in Anwesenheit von kleinen Kindern;
- Wettrennen und wilde Spiele sollten am Rande des Schwimmbades untersagt werden;
- Kinder, die nicht gut schwimmen können und alleine das Schwimmbad benutzen, darf der Zutritt nicht ohne Schwimmweste oder Schwimmflügel erlaubt werden;
- Bitte denken Sie daran, die äußere Holzleiter nach jeder Verwendung wieder zu entfernen, um ein unbeaufsichtigtes Betreten Ihres Schwimmbades zu verhindern.
- Bitte lassen im unbeaufsichtigten Becken und in der unmittelbaren Nähe kein Spielzeug zurück;
- Halten Sie das Wasser bitte dauerhaft klar und rein;
- Bitte lagern Sie die Produkte für die Behandlung des Wassers außerhalb der Reichweite von Kindern;
- Bitte verwenden Sie im Schwimmbad keine schneidenden oder spitzen Gegenstände (dies kann zu Beschädigungen des Liners führen);
- Bei der Einfassung handelt es sich um ein Fertigelement. Es ist ausdrücklich verboten, auf diesem Element zu laufen oder sich auf dieses Element zu setzen;
- Behandlungsmittel dürfen keinesfalls direkt ins Wasser gegeben werden (dies kann zu Fleckenbildungen auf dem Liner führen);
- Der Filter muss unbedingt unterhalb der Wasserstandslinie installiert werden.
- Das Filtrationssystem muss unbedingt an eine durch einen Differential - Schaltautomaten 30mA am Leitungskopf gesicherte Stromversorgung angeschlossen werden;
- Alle Filtrationen entsprechen der Norm NF C 15-100, die vorschreibt, dass alle Elektrogeräte, die in weniger als 3,50m des Beckens installiert werden und frei zugänglich sind, mit einer Kleinspannung von 12V versorgt werden müssen. Alle mit 220V versorgten Elektrogeräte müssen in einer Entfernung von mindestens 3,50m des Beckenrandes installiert werden. Bitte informieren Sie sich beim Hersteller für jedwede Art von Änderungen einer oder mehrerer Elemente des Filtrationssystems.
- Bitte sehen Sie die folgenden Punkte vor:
- ein in der Nähe des Beckens erreichbares Telefon, damit Sie Ihre Kinder beim Telefonieren nicht unbeaufsichtigt lassen müssen;
- eine Boje und eine lange Stange in der unmittelbaren Nähe des Beckens;
- zudem können bestimmte Ausstattungen die Sicherheit erhöhen: • eine Schutzbarriere, deren Tür ständig verschlossen gehalten wird (zum Beispiel kann eine Hecke nicht als Barriere angesehen werden);
- eine korrekt angebrachte und befestigte manuelle oder automatische Schutzabdeckung;
- ein elektronischer Sensor für die Erfassung einer Passage oder eines Sturzes, in eingeschaltetem und betriebsbereitem Zustand; jedoch ersetzen diese Ausstattungen in keinem Falle eine strenge Beaufsichtigung des Schwimmbades;
- bei einem Unfall:
- holen Sie das Kind so schnell wie möglich aus dem Wasser;
- rufen Sie umgehend den Rettungsdienst an und befolgen die Ihnen erteilten Anweisungen;
- tauschen Sie die nasse Kleidung des Kindes durch warme Decken aus;
- lernen Sie die Notrufnummern auswendig und hängen Sie sie zudem in der unmittelbaren Nähe des Schwimmbades auf:
- Feuerwehr
- Notarzt
- Vergiftungszentrum.

PRÒLOGO

Estas instrucciones deben leerse detenidamente y conservarse para futuras consultas. La madera, principal componente de las piscinas NORTLAND es un material vivo, que puede deformarse en caso de almacenamiento en condiciones inadecuadas. Asegúrese de almacenar los elementos de madera en posición horizontal en un local fresco y ventilado y protegido del sol y de las inclemencias del tiempo.

- Las ranuras, nudos y roturas de pequeñas tallas a nivel de las lengüetas no alteran en absoluto la resistencia mecánica de la madera. En ningún caso pueden ser objeto de reclamaciones. No tape las fisuras con masilla ni con cualquier otro material.
- Se recomienda recurrir a un profesional a la hora de realizar el montaje.

SEGURIDAD

la seguridad de sus hijos sólo depende de usted! El riesgo es máximo cuando los niños tienen menos de 5 años. ;Los accidentes no sólo ocurren a los demás! ;Esté listo para enfrentarse a ellos!

- vigile y actúe:
- debe vigilar a los niños de cerca y constantemente;
- designe a un sólo responsable de la seguridad;
- refuerce la vigilancia cuando haya varios usuarios en la piscina;
- imponga un equipamiento personal de flote (persona que no sepa nadar) ;
- enseñe a nadar a sus hijos lo antes posible;
- moje la nuca, los brazos y las piernas antes de entrar en el agua;
- aprenda los gestos que salvan y especialmente aquéllos específicos para los niños;
- prohíba las zambullidas o saltos en presencia de niños pequeños;
- prohíba las carreras y los juegos en el borde de la piscina;
- no permita el acceso a la piscina sin chaleco a un niño que no sepa nadar bien y que no esté acompañado en el agua;
- no olvide retirar la escalerilla de madera exterior después de cada uso para impedir el acceso a la piscina sin vigilancia.
- no deje juguetes cerca o dentro de la piscina cuando no esté vigilada;
- mantenga el agua cristalina y sana en permanencia;
- almacene los productos de tratamiento del agua fuera del alcance de los niños;
- no utilice objetos cortantes o puntiagudos en la piscina (que puedan dañar el revestimiento de hormigón).
- la cenefa es un elemento de acabado. Queda terminantemente prohibido correr o sentarse encima.
- no introduzca nunca los productos de tratamiento directamente en el agua (esto podría provocar manchas en el revestimiento).
- el filtro debe instalarse obligatoriamente debajo del nivel del agua.
- el sistema de filtrado debe conectarse obligatoriamente a una alimentación protegida por un disyuntor diferencial de 30mA al principio de la línea.
- todos los filtrados se ajustan a la norma NF C 15-100 que estipula que cualquier dispositivo instalado a menos de 3,50m del vaso y libremente accesible debe estar alimentado con una tensión muy baja de 12V. Cualquier dispositivo eléctrico alimentado a 220V debe estar situado a menos de 3,50m del borde del vaso. Pida consejo al fabricante a la hora de realizar cualquier modificación en uno o varios elementos del sistema de filtrado.
- prevea:
- teléfono accesible cerca del vaso para no dejar a sus hijos sin vigilancia cuando llame por teléfono;
- boya y pértiga cerca del vaso;
- asimismo, algunos equipos pueden contribuir con la seguridad:
- barrera de protección cuyo pórtico se mantendrá cerrado constantemente (por ejemplo, un seto no puede considerarse una barrera);
- cobertura de protección manual o automática colocada y fijada correctamente;
- detector electrónico de paso o de caída, en servicio y operativo; pero en ningún caso sustituyen una vigilancia de cerca;
- en caso de accidente:
- saque al niño del agua lo antes posible;
- pida ayuda inmediatamente y siga los consejos que le faciliten;
- sustituya las prendas mojadas por mantas calientes;
- memorice y exponga cerca de la piscina los números de primeros auxilios:
- Bomberos
- SAMU
- Centro de control de envenenamientos

PREMESSA

Libretto da leggere attentamente e da conservare per un'ulteriore consultazione. Il legno, componente principale delle piscine NORTLAND è un materiale vivente, suscettibile di deformarsi in caso di stoccaggio in cattive condizioni. Abbiate cura di stoccare gli elementi in legno in piano in un locale fresco e ventilato al riparo dal sole e dalle intemperie.

- Le fessure, i nodi e le spaccature di piccole dimensioni al livello delle linguette non alterano per niente la resistenza meccanica del legno. Non possono in alcun caso essere oggetto di reclami. Non otturare le fessure con del mastice o con qualsiasi altro materiale.
- Si raccomanda di farsi assistere da un professionista per il montaggio.

SICUREZZA

la sicurezza dei vostri bambini dipende soltanto da voi! Il rischio è massimo quando i bambini hanno un'età inferiore a 5 anni. L'incidente non succede soltanto agli altri! Siate pronti ad affrontarlo!

- sorvegliate ed agite:
- la sorveglianza dei bambini deve essere ravvicinata e costante;
- designate un solo responsabile della sicurezza;
- rafforzate la sorveglianza quando nella piscina vi sono diversi utilizzatori;
- imponete un equipaggiamento personale di galleggiamento (persona che non sa nuotare);
- insegnate ai vostri bambini a nuotare non appena possibile;
- bagnate nuca, braccia e gambe prima di entrare in acqua;
- imparate i gesti che salvano e soprattutto quelli specifici per i bambini;
- vietate il tuffo o i salti in presenza di bambini piccoli;
- vietate la corsa e i giochi vivaci sui bordi della piscina;
- non autorizzate l'accesso alla piscina senza giubbotto o braccioli ad un bambino che non sappia nuotare bene e che non sia accompagnato in acqua;
- pensate a togliere la scala di legno esterna dopo ogni utilizzazione al fine di eliminare l'accesso della piscina senza sorveglianza.
- non lasciate giocattoli in prossimità e nel bacino non sorvegliato;
- mantenete in permanenza un'acqua limpida e sana;
- conservate i prodotti per il trattamento dell'acqua fuori dalla portata dei bambini;
- non utilizzate oggetti taglienti o appuntiti nella piscina (che possono danneggiare il liner).
- il bordo è un elemento di rifinitura. È tassativamente vietato correre o sedersi sopra.
- non mettete mai i prodotti per il trattamento direttamente nell'acqua (ciò potrebbe macchiare il liner).
- il filtro deve essere installato imperativamente al di sotto del livello dell'acqua.
- il sistema di filtrazione deve essere imperativamente collegato ad un'alimentazione protetta da un salvavita 30mA in testa di linea.
- tutti i sistemi di filtrazione seguono la norma NF C 15-100 stipulante che qualsiasi apparecchio elettrico installato a meno di 3,50m dal bacino e liberamente accessibile, deve essere alimentato con tensione molto bassa 12V. Qualsiasi apparecchio elettrico alimentato con 220V deve essere situato ad almeno 3,50m dal bordo del bacino. Chiedete il parere del fabbricante per qualsiasi modifica di uno o più elementi del sistema di filtrazione.
- prevedete:
- telefono accessibile vicino al bacino per non lasciare i bambini senza sorveglianza quando telefonate;
- salvagente e pertica in prossimità del bacino; • inoltre, alcuni equipaggiamenti possono contribuire alla sicurezza:
- barriera di protezione il cui portale verrà costantemente tenuto chiuso (per esempio una siepe non può essere considerata come una barriera);
- copertura di protezione manuale o automatica correttamente installata e fissata;
- rivelatore elettronico di passaggio o di caduta, in servizio e operativo; ma non sostituiscono in nessun caso una sorveglianza ravvicinata;
- in caso d'incidente:
- uscite il bambino dall'acqua il più rapidamente possibile;
- chiamate immediatamente aiuto e seguite i consigli che vi verranno dati;
- sostituite gli abiti bagnati con delle coperte calde;
- memorizzate ed affiggere vicino alla piscina i numeri dei primi soccorsi:
- Pompieri
- Pronto soccorso
- Centro antiveleno

• *Comment interpréter cette notice*

11a - Visualisation générale de l'opération de montage à effectuer

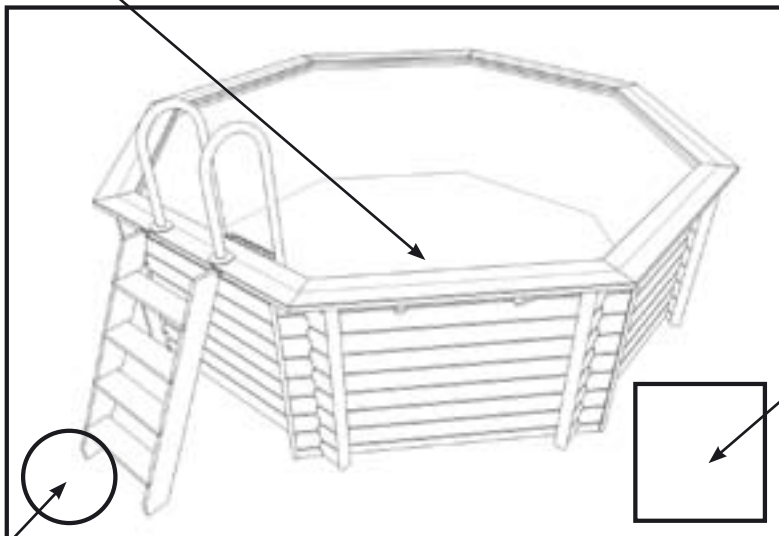

11b - Outillage et détail de montage

11c - Indication sur le numéro du sachet quincaillerie à utiliser

11d - Description de l'opération à effectuer

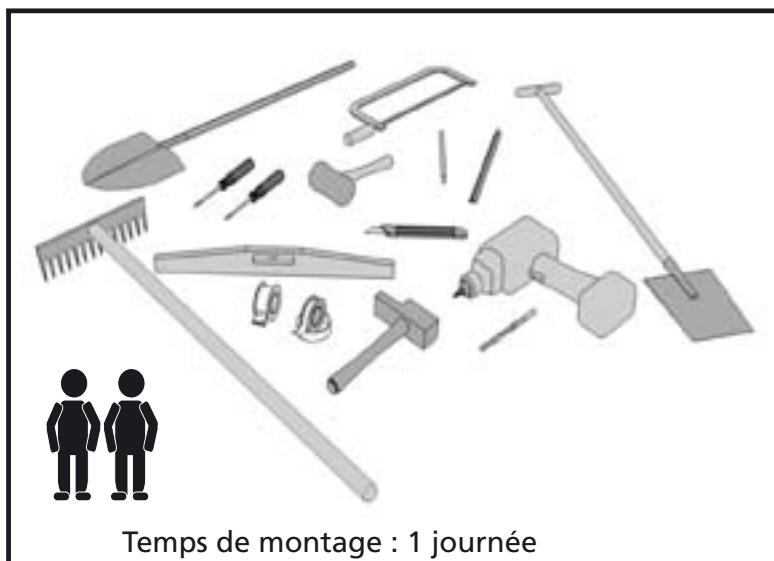

11f - SOMMAIRE :

- 1 - Préparation du sol • *Preparing the ground*
- 2 - Montage paroi • *Assembling the walls*
- 3 - Vissage consoles • *Screwing on consoles*
- 4 - Montage des renforts de parois (580 uniquement) •
- 5 - Installation rails • *Installing the rails*
- 6 - Installation feutre et liner • *Installing the padding and liner*
- 7 - Découpe buse et skimmer • *Cut-out for skimmer and nozzle*
- 8 - Installation margelles (voir annexe) • *Installing the curbs*
- 9 - Echelles • *Ladders*

12a - Principe de la piscine semi enterrée.

Avant de débiter le montage, assurez vous que vous disposez bien de l'ensemble des pièces.

IMPORTANT : Si vous choisissez de semi enterrer votre piscine, veillez à enterrer votre pompe et le groupe de filtration au même niveau que la piscine dans un local fermé et étanche. Pour le bon fonctionnement du groupe de filtration, celui-ci doit toujours se trouver au dessous du niveau d'eau.

ATTENTION : pour une piscine semi enterrée vous devez, avant la première mise en eau, vous équiper d'un système de sécurité conforme aux normes exigées dans votre pays, pour vous prévenir des noyades.

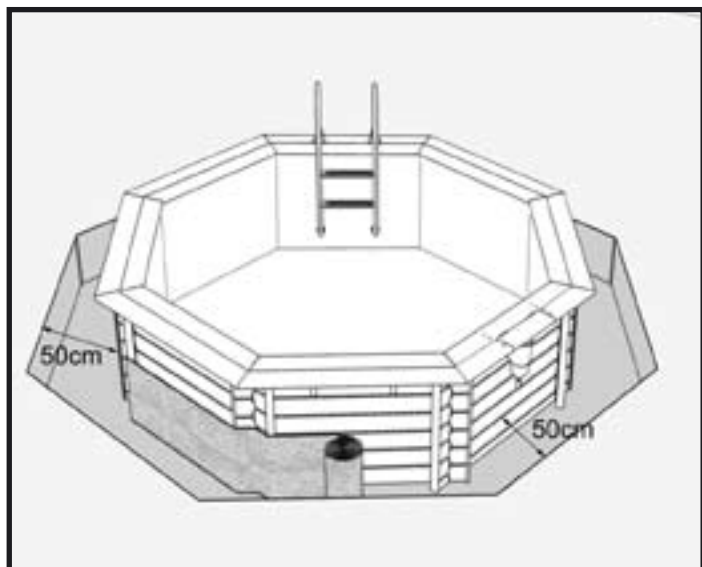

12b - Poser un film plastique isolant type DELTA MS (non fourni) sur la paroi extérieure pour drainer les eaux de pluie. La hauteur du film doit correspondre au niveau du remblai.

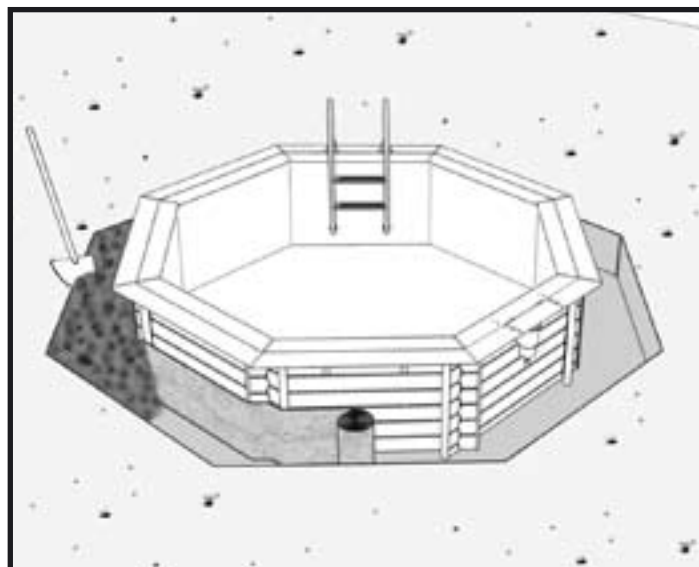

12c - Remplir le pourtour de la piscine avec des gravillons. Attention à ne pas déformer la structure lors du remblai.

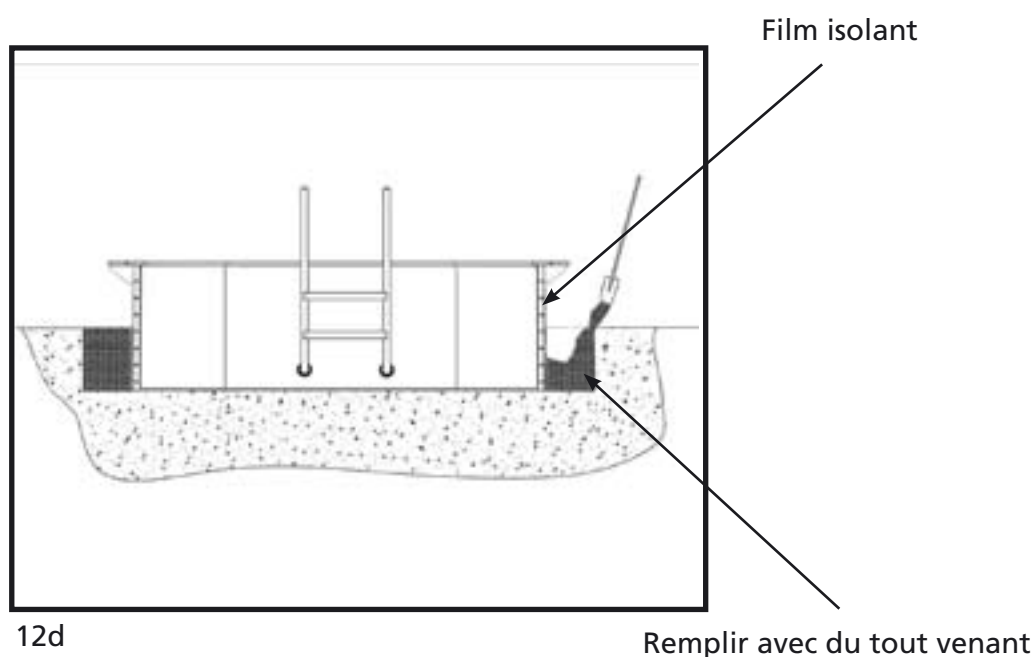

12d

Remplir avec du tout venant

1 13a - • Préparation du sol • Preparing the ground

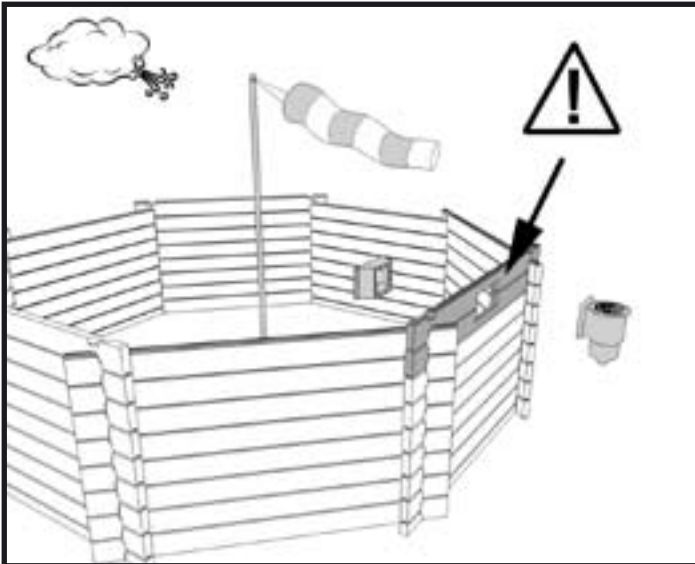

13b - Orienter la piscine de façon à positionner l'entrée du skimmer face aux vents dominants afin d'optimiser l'évacuation des particules en surface.

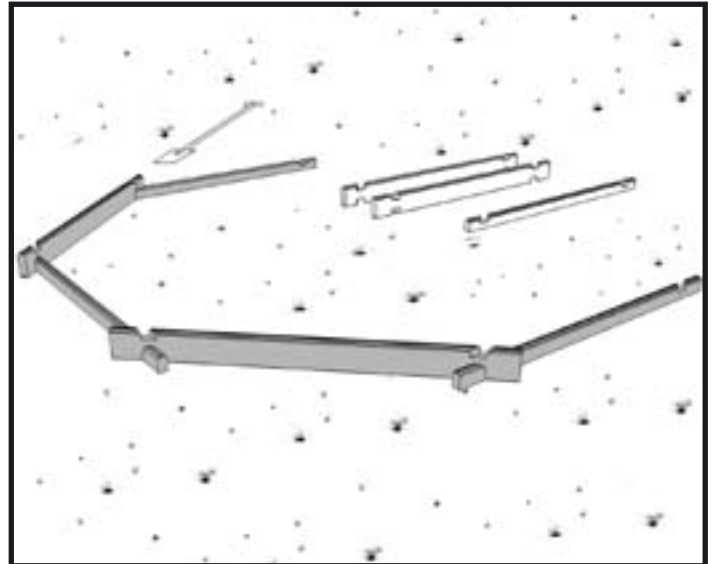

13c - Positionner la structure au vent dominant, pour cela utiliser provisoirement le premier rang de madrier. Un demi madrier doit être à l'aplomb du skimmer.

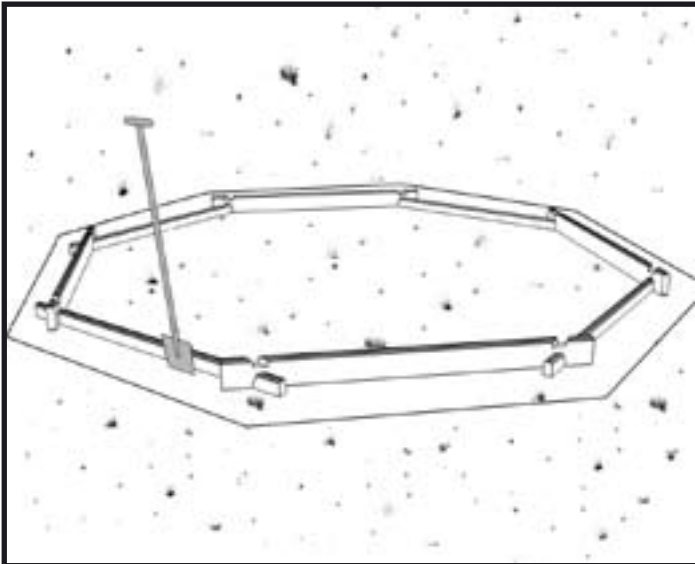

13d - Marquer au sol le positionnement de la structure avec une marge de 50cm pour faciliter le contrôle de géométrie.

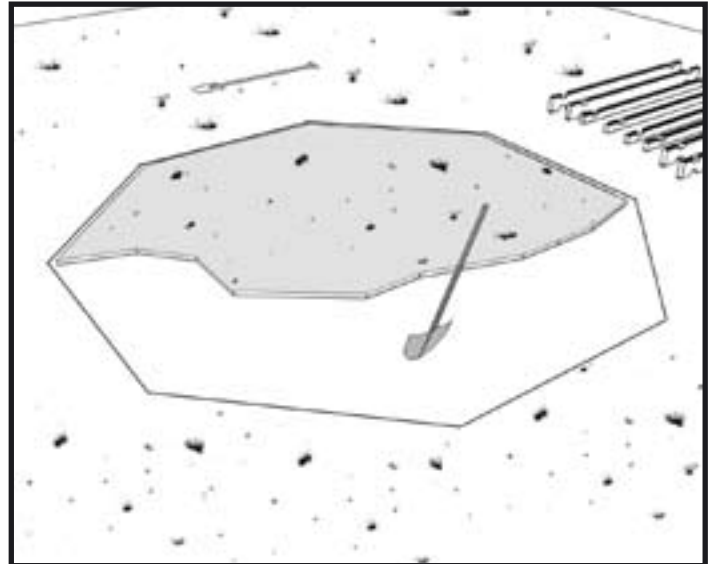

13e - Préparer le terrain si nécessaire.

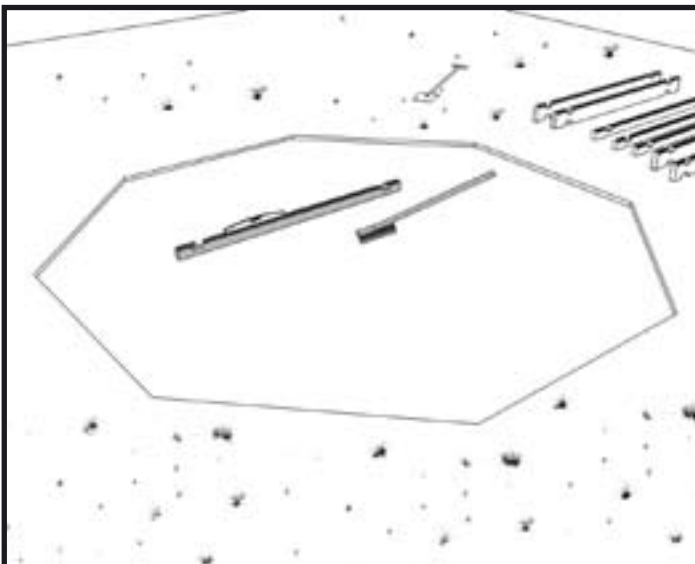

13f - Couler une dalle de béton de la dimension délimitée d'une épaisseur de 10 cm environ

2 14a - • Montage paroi • Assembling the walls

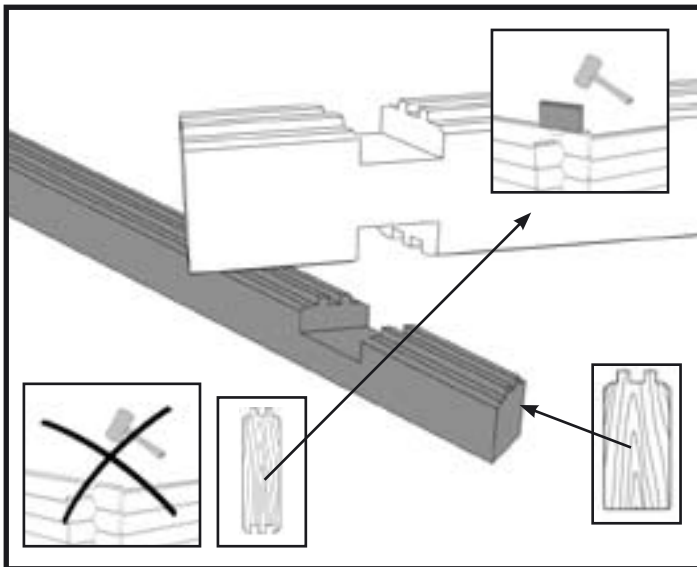

14b - Principe d'assemblage. Utiliser pour cela la pièce martyre pour l'emboîtement de tous les madriers.

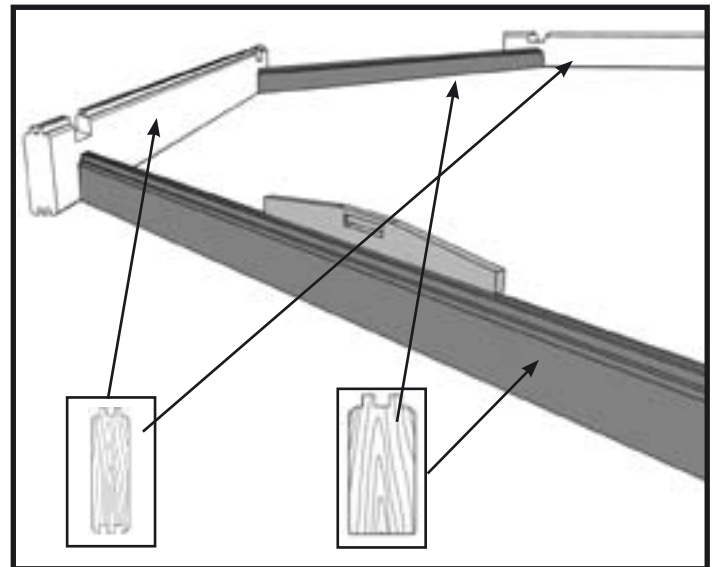

14c - Mettre à niveau le premier rang de madriers.

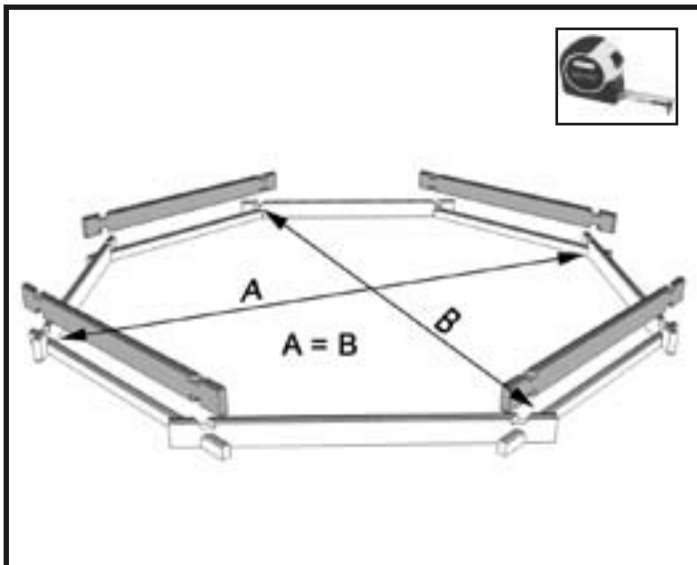

14d - Contrôler la géométrie à l'aide d'un mètre ruban (10m).

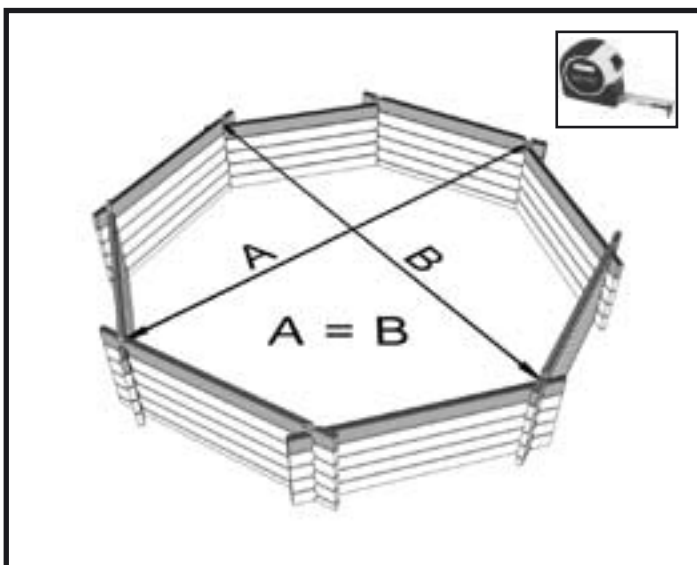
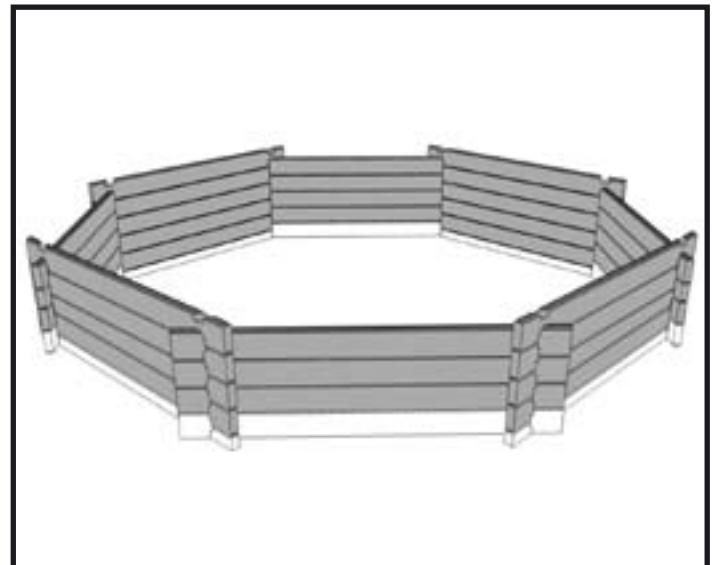

14e - Contrôler la géométrie à l'aide d'un mètre ruban (10m).

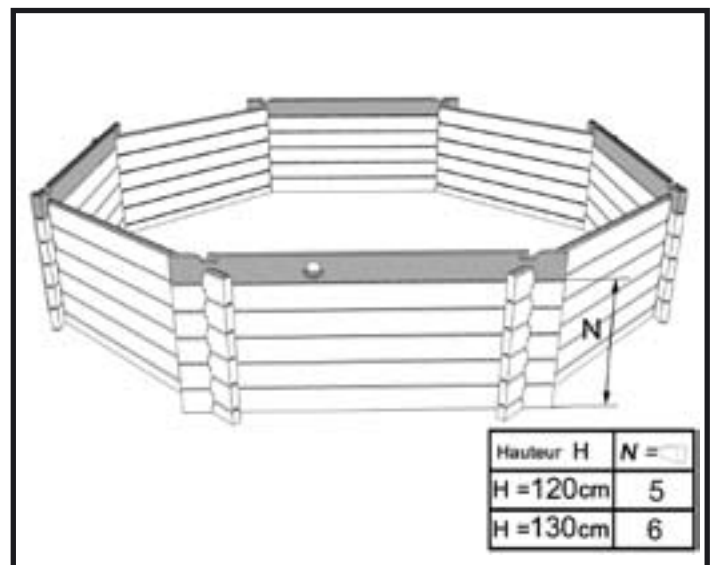

14f - Positionner le madrier de refoulement. Il peut se positionner à droite ou à gauche du skimmer.

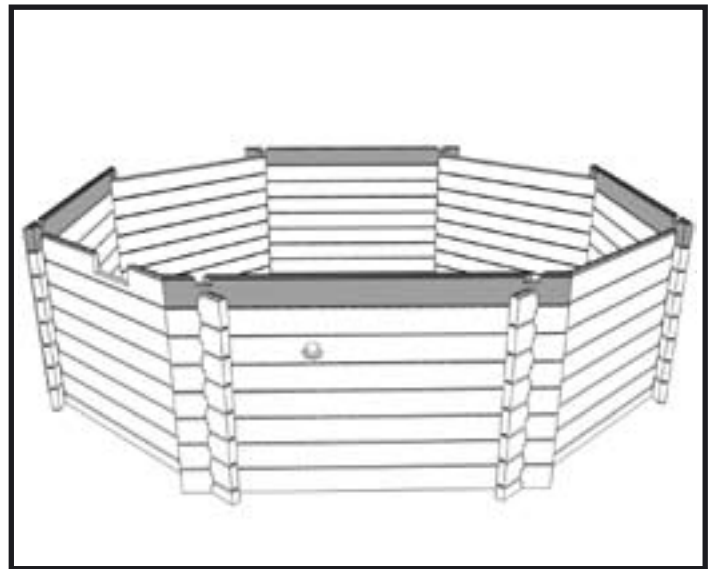
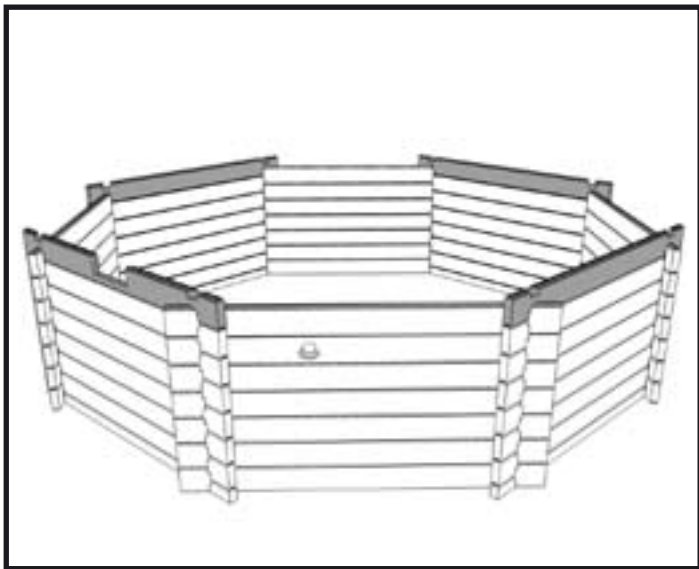
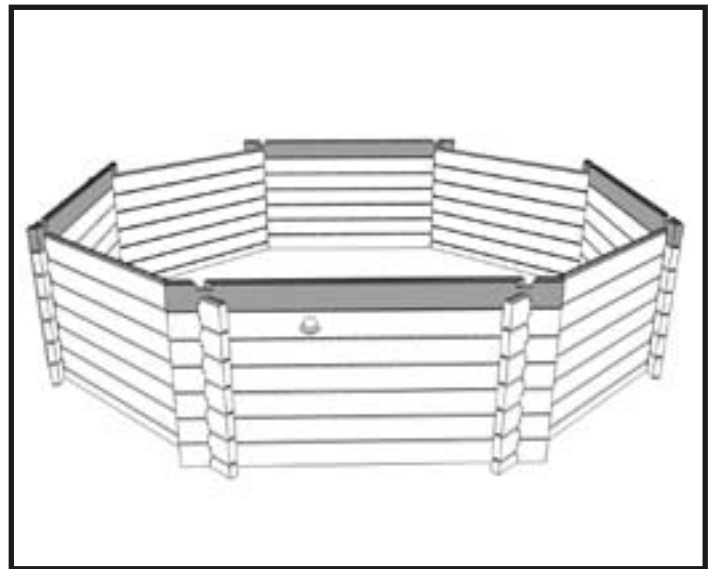
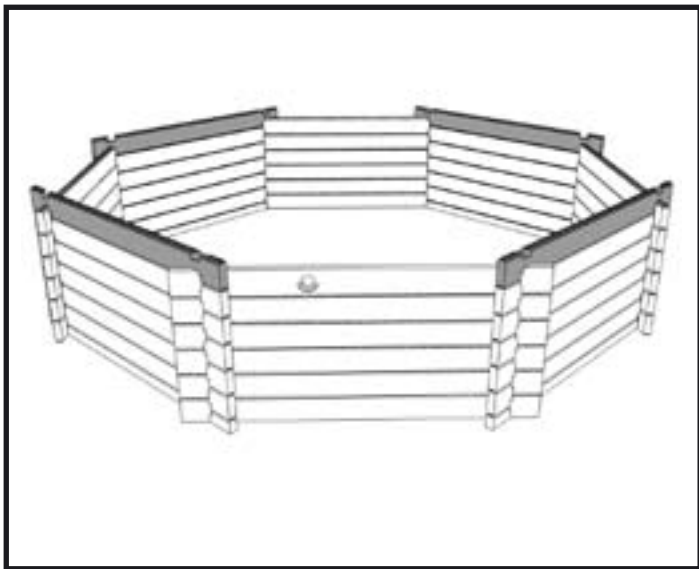

15a - Positionner le madrier inférieur skimmer.

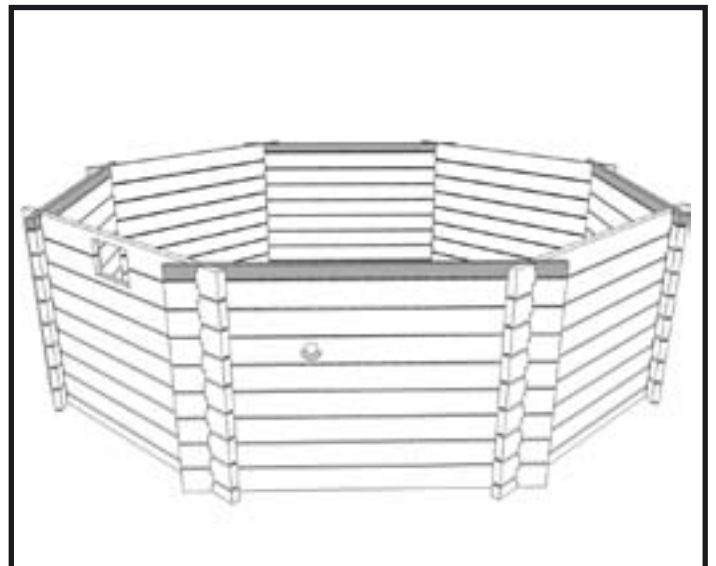
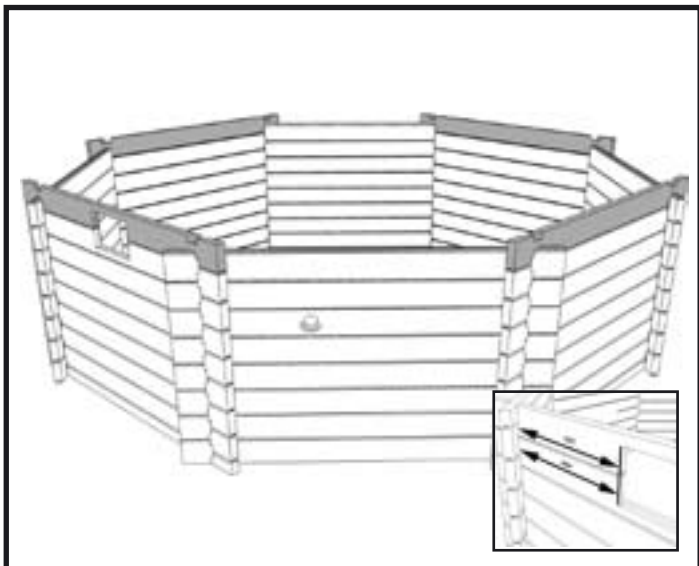

15b - Positionner le madrier supérieur skimmer et les 3 madriers supérieurs.

3 16a - • Vissage consoles • Screwing on consoles

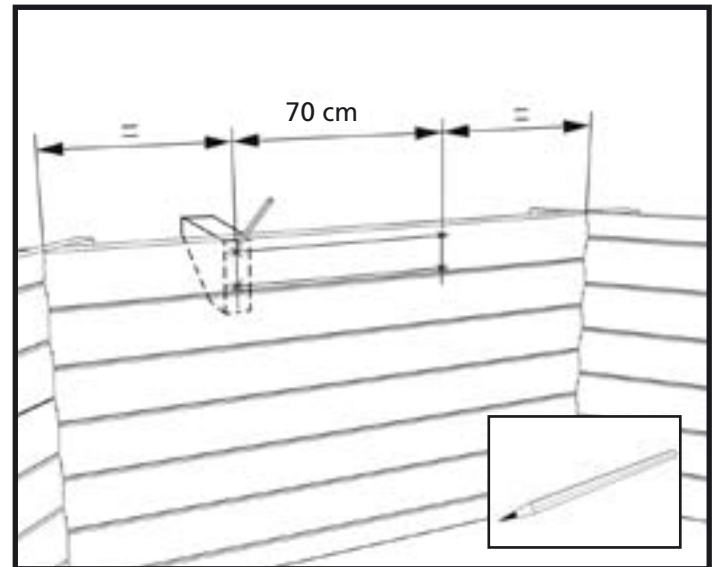
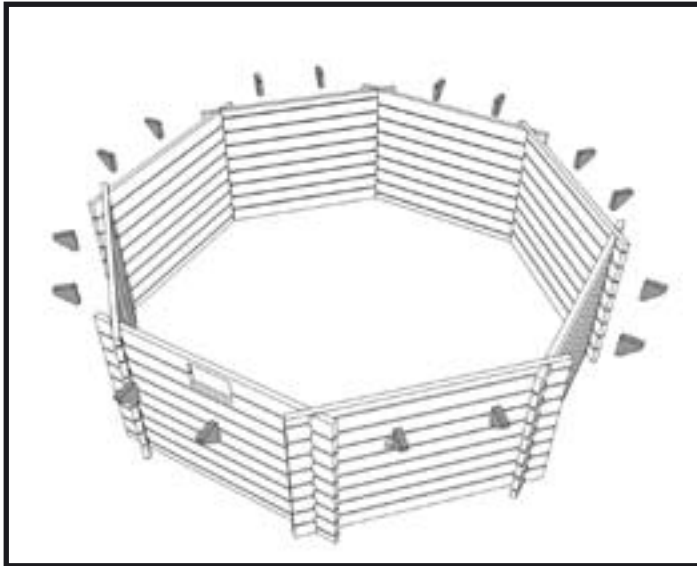

16b - Tracer les emplacements des préperçages sur les 7 parois pleines.

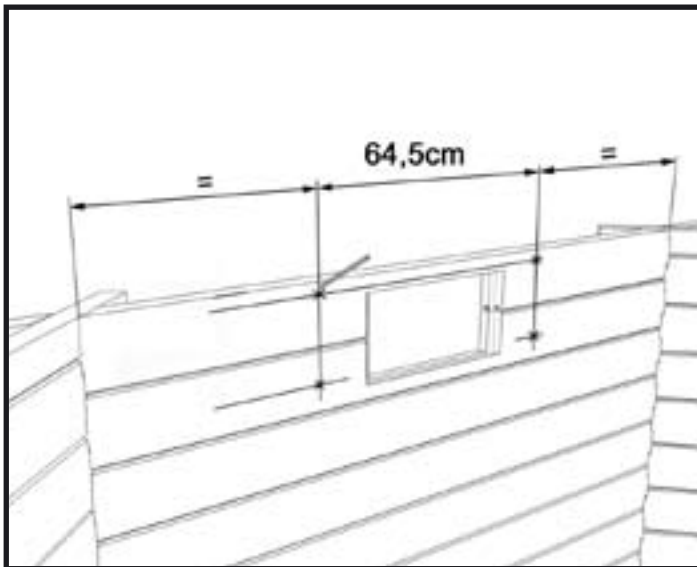

16c - Tracer les emplacements des pré-perçages sur la paroi skimmer.

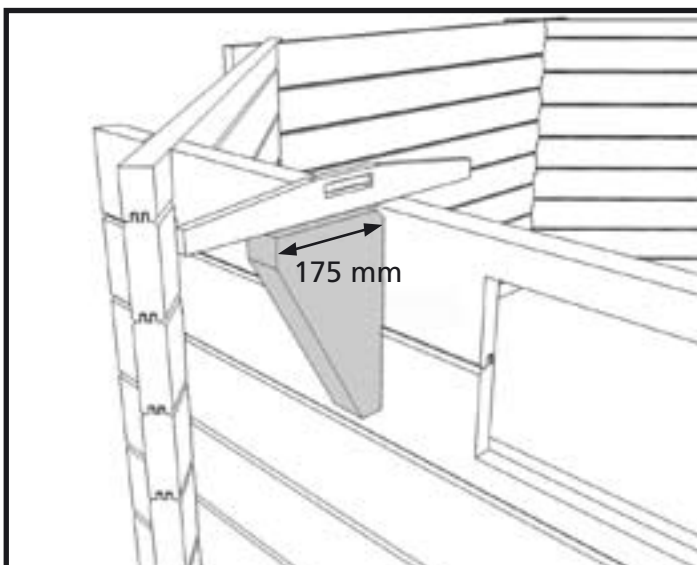
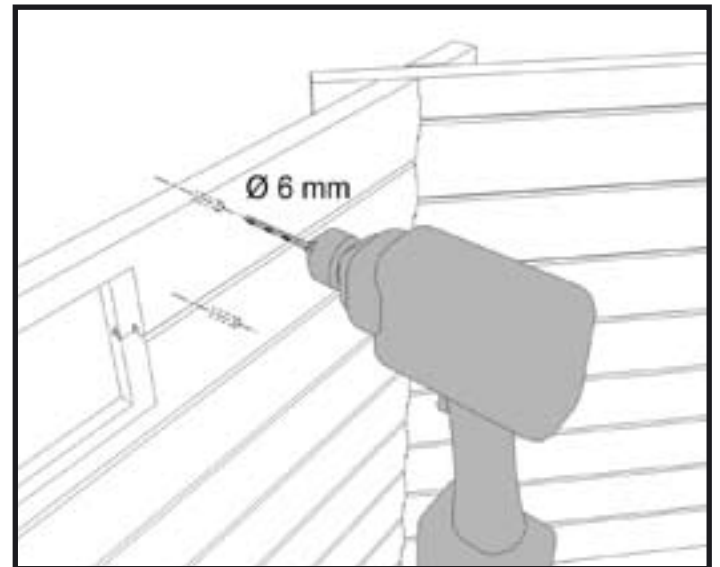

16d - Positionnement des consoles.

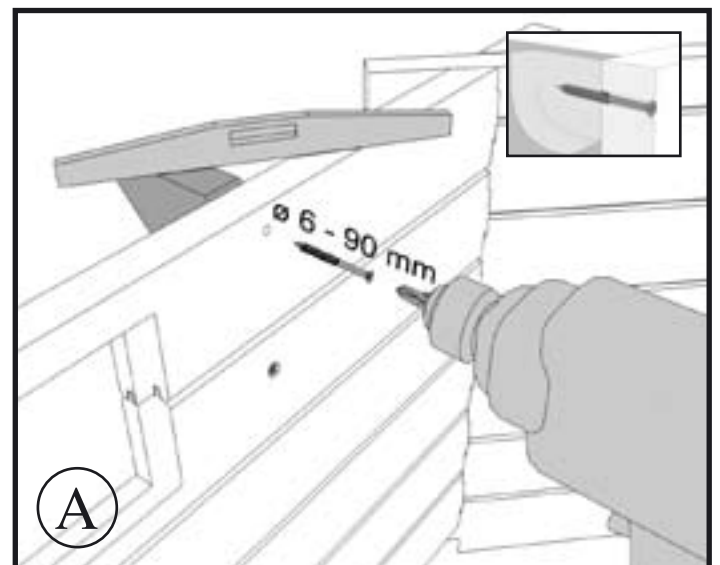

16-e Mettre de niveau les consoles et les visser jusqu'à noyer les têtes de vis dans le bois.

4 17a - • Montage des renforts de parois (piscines 580 uniquement)

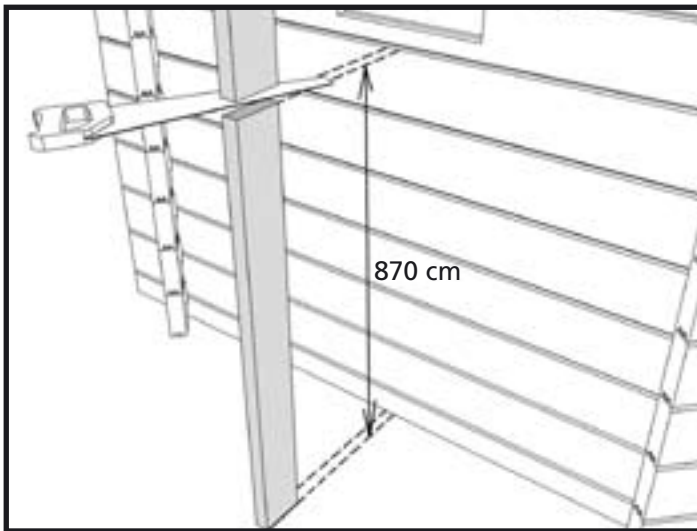

17b - Mettre à longueur le poteau de section 45x135 pour le skimmer.

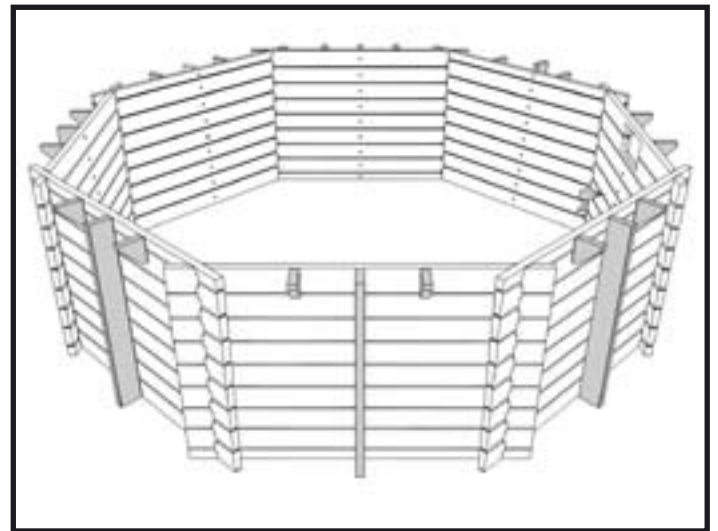

17c - Marquer l'emplacement des perçages et disposer les poteaux.

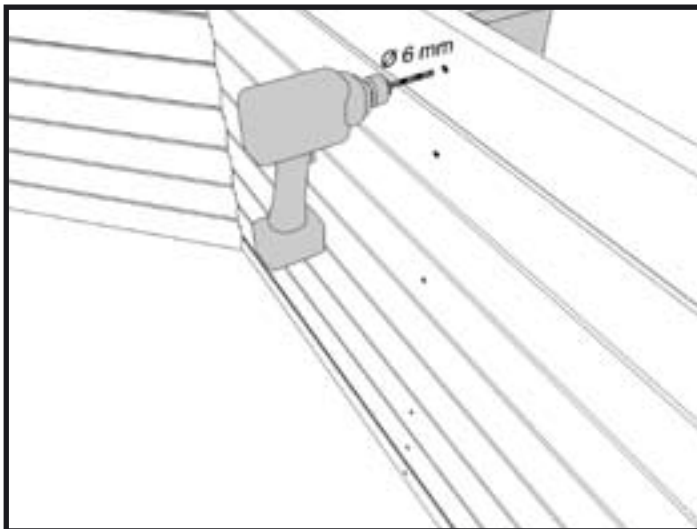

17d - Percer les parois.

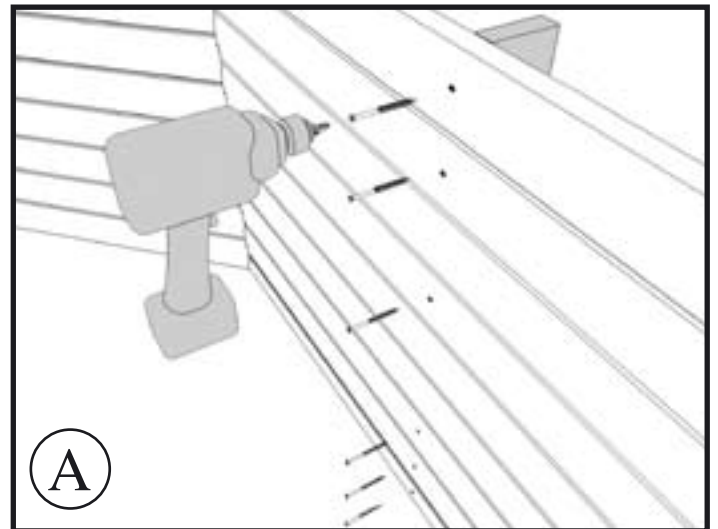

17e - Visser et noyer les têtes de vis.

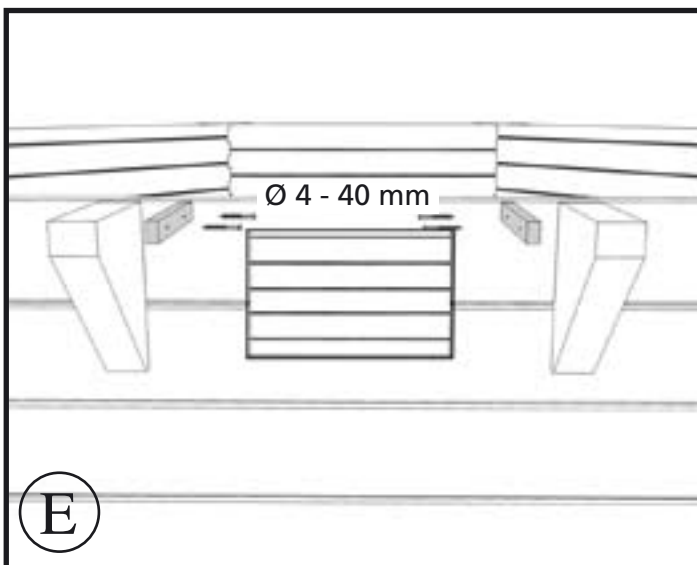

17f - Fixer les butées en bois pour la trappe skimmer (margelles sapin uniquement).

5 18a - • Installation rails • Installing the rails

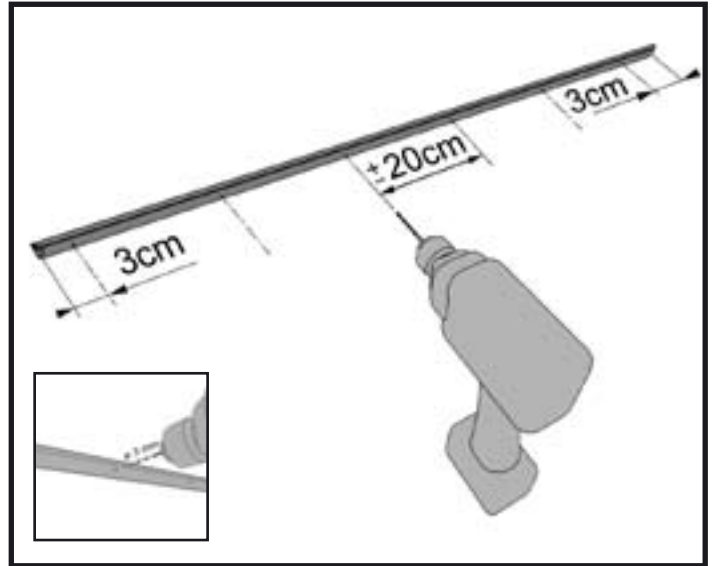
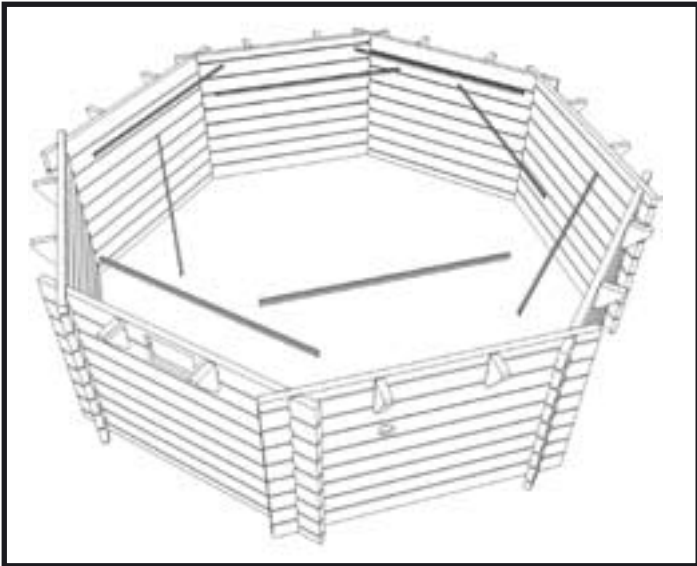

18b - Percer les rails aux dimensions (3 cm des extrémités puis tous les 20 cm environ).

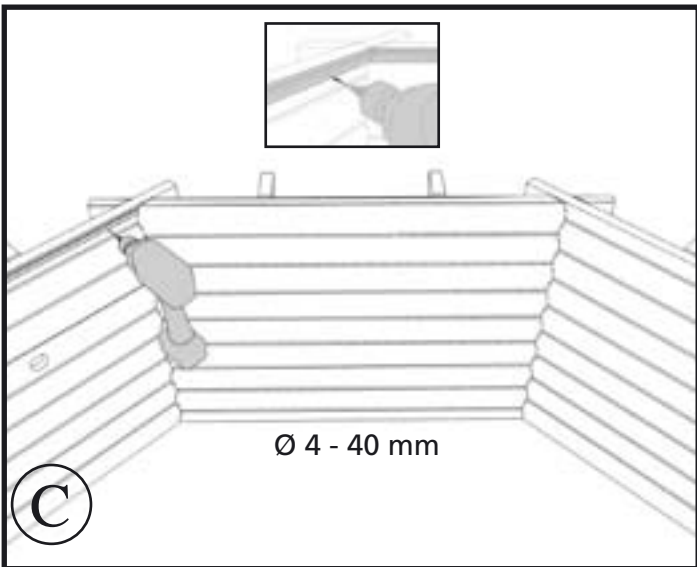

18c - Visser le premier rail du liner.

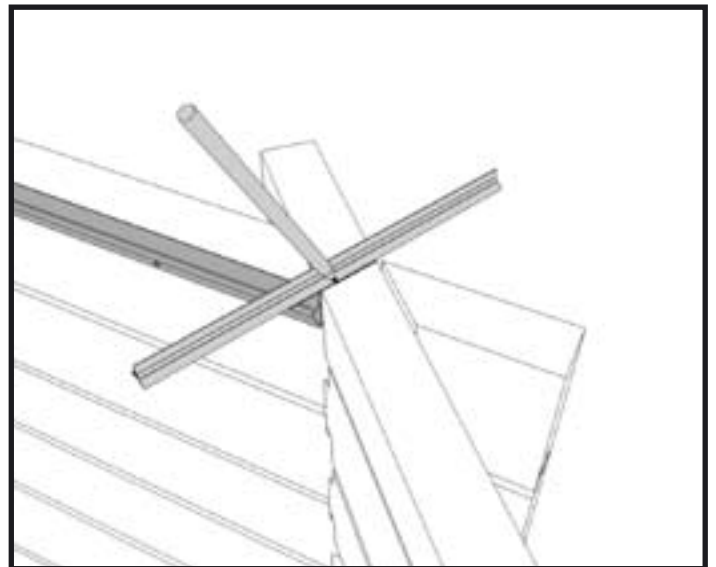

18d - Tracer l'angle à découper.

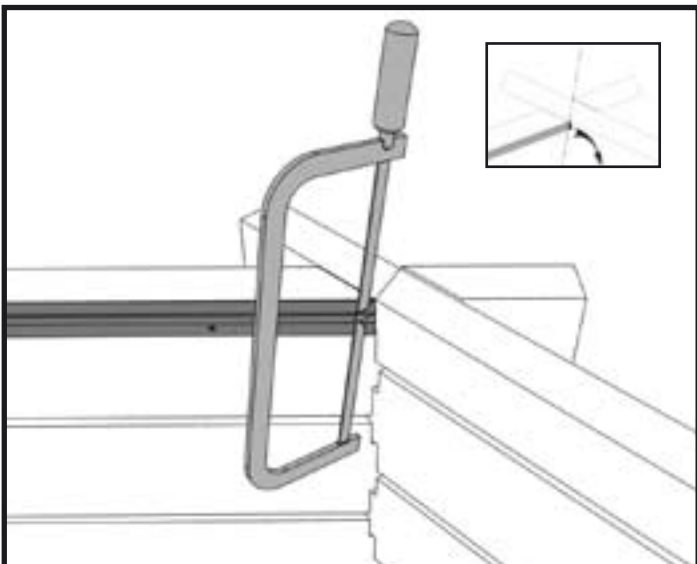

18e - Découper les angles selon le schéma.

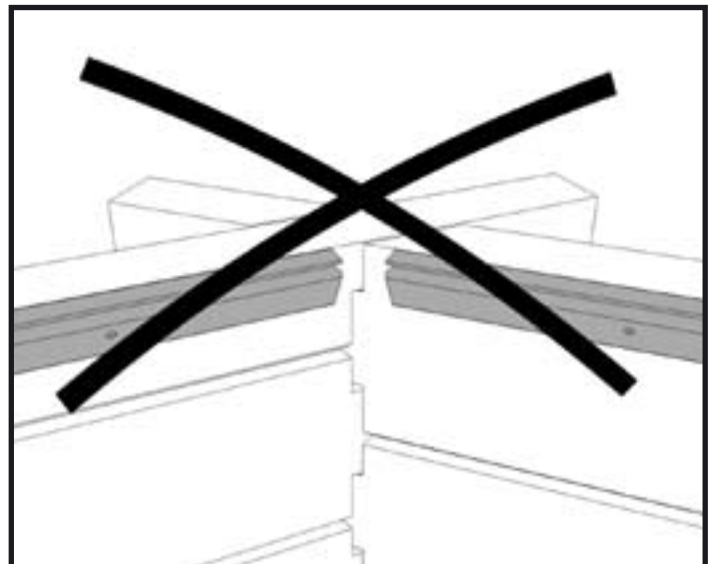

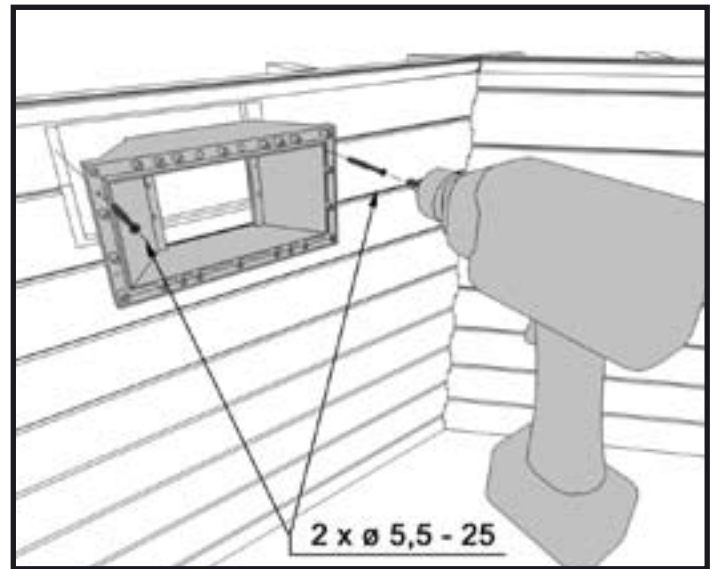
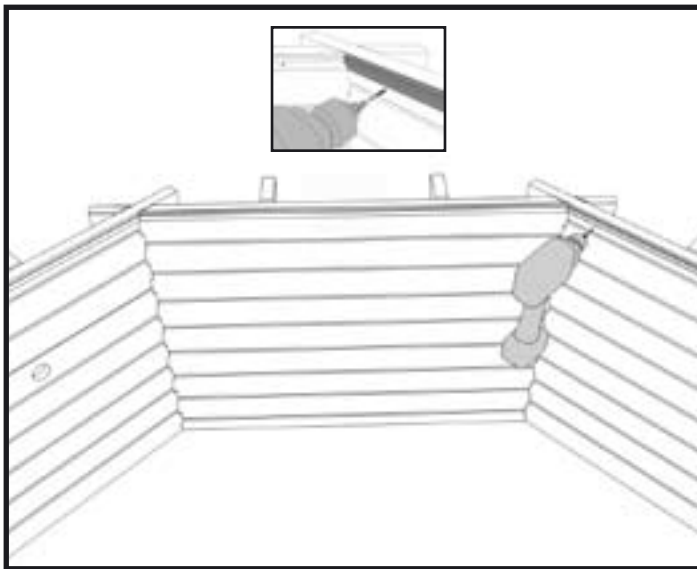

19a - Visser la bouche du skimmer dans le madrier supérieur à l'aide des vis fournies dans le carton du skimmer.

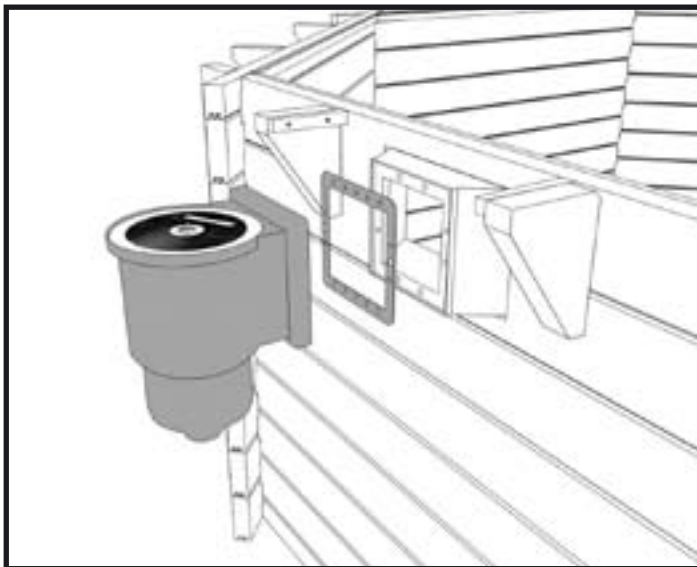

19b - Installer le joint extérieur skimmer ainsi que le corps du skimmer.

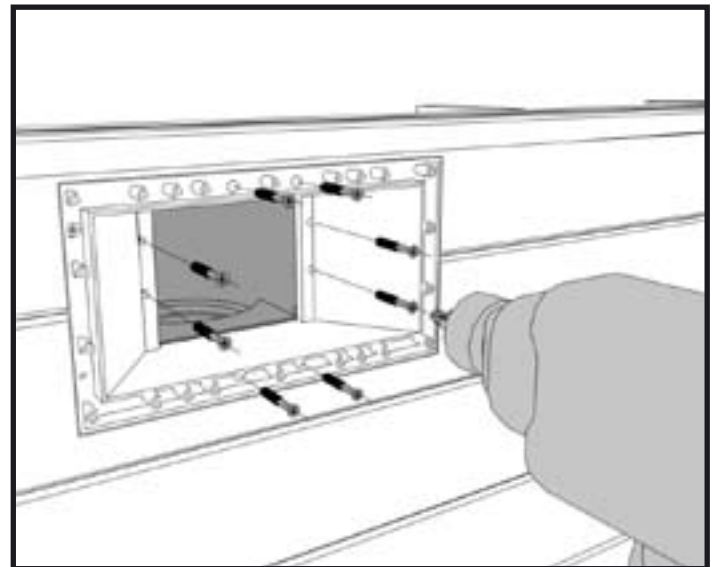

19c - Fixer l'ensemble en serrant efficacement pour une bonne étanchéité.

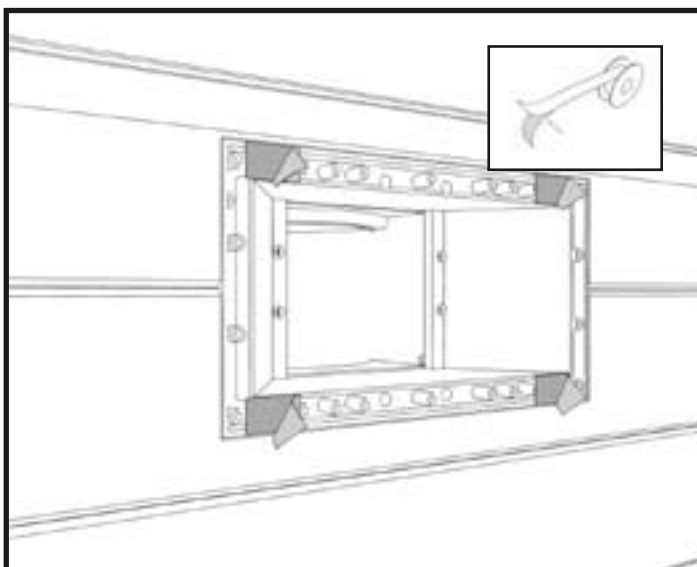

19d - Coller l'adhésif double face (non fourni) sur le skimmer.

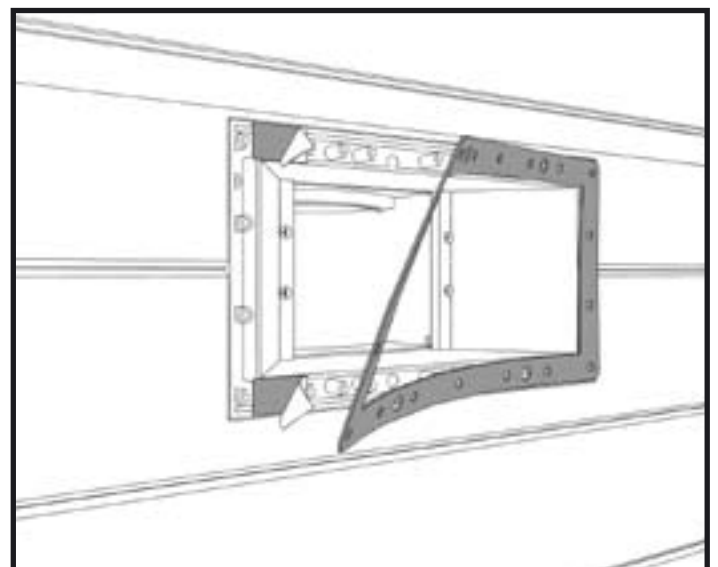

19e - Poser l'un des joints skimmer.

6 20a - • Installation feutre et liner • Installing the padding and liner



20b - Mettre en place le feutre de protection.

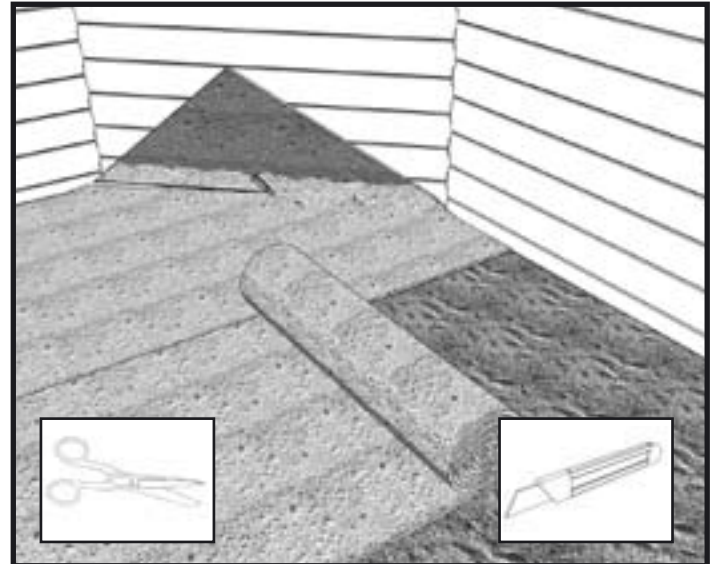

20c - Découper le feutre de protection à l'aide d'un cutter ou d'une paire de ciseaux.

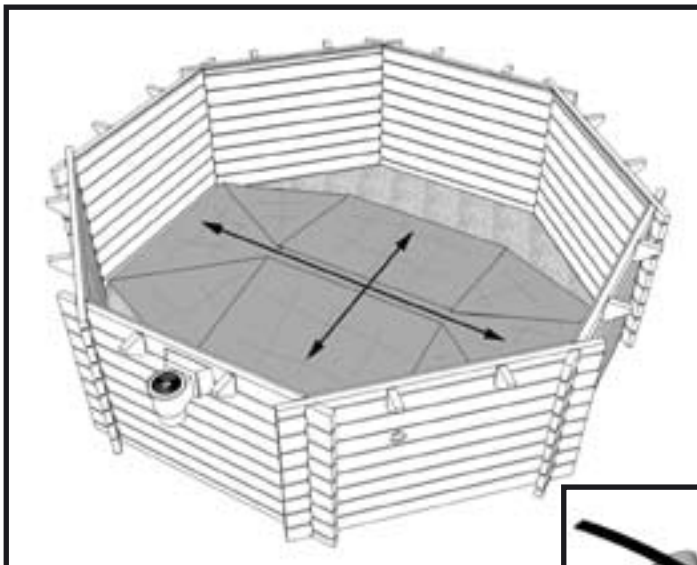

20d - Mettre en place le liner.

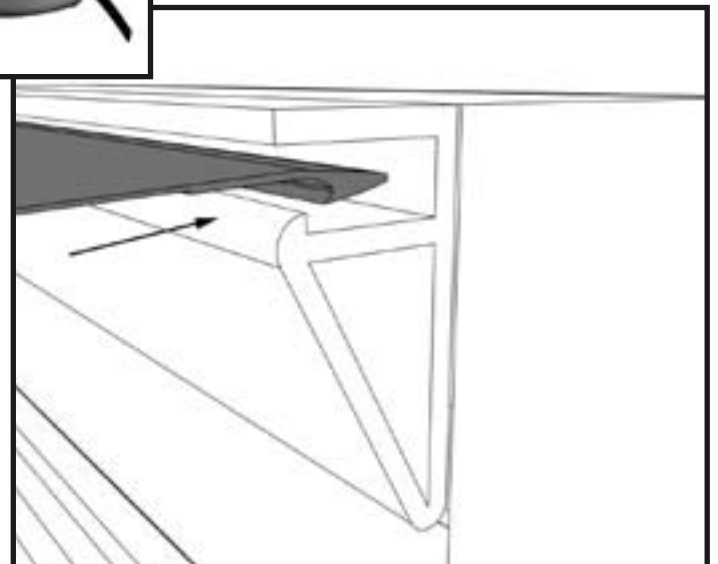
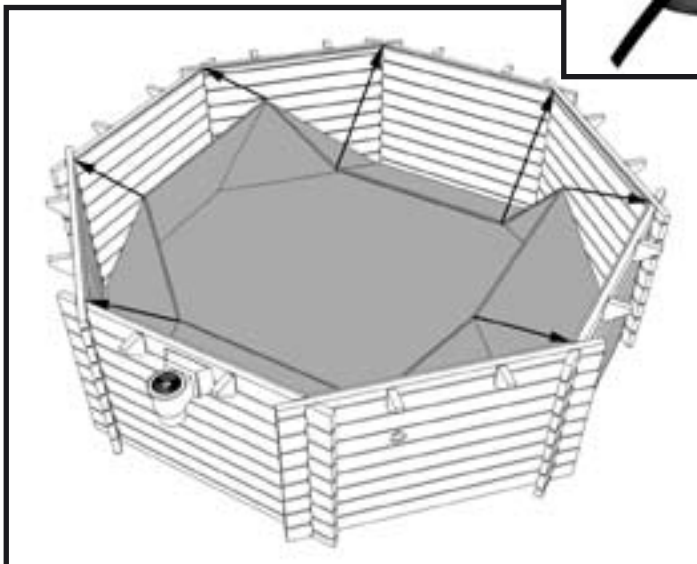
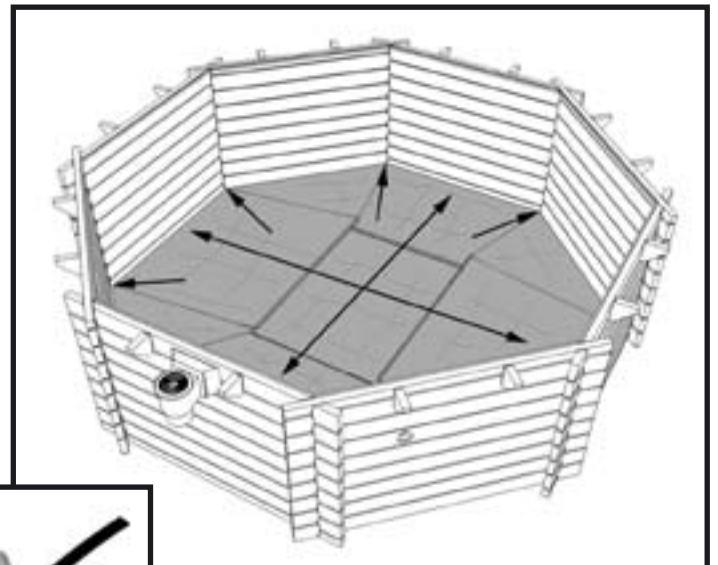

20e - Accrocher le liner dans la lèvre du rail.

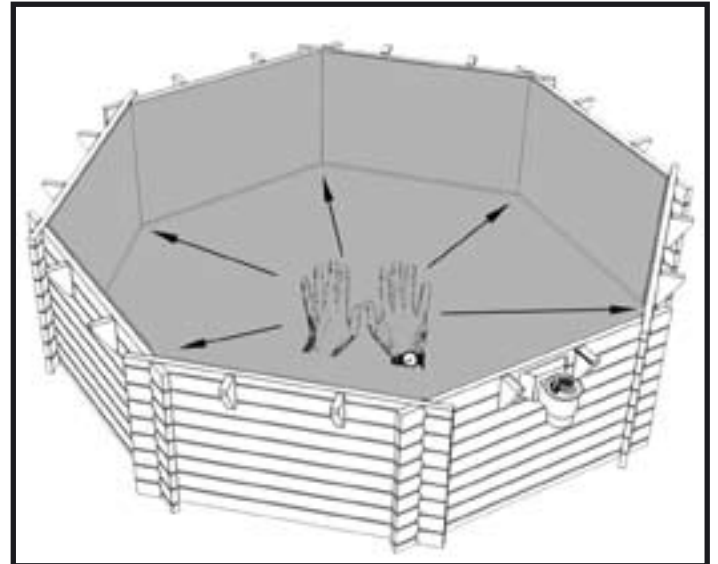
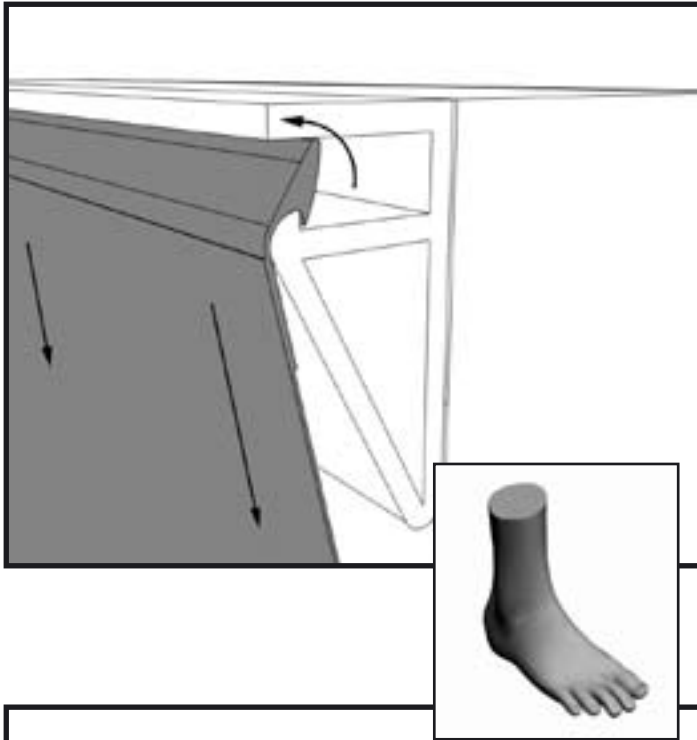

21a - Contrôler le positionnement du liner et supprimer les plis les plus grossiers.

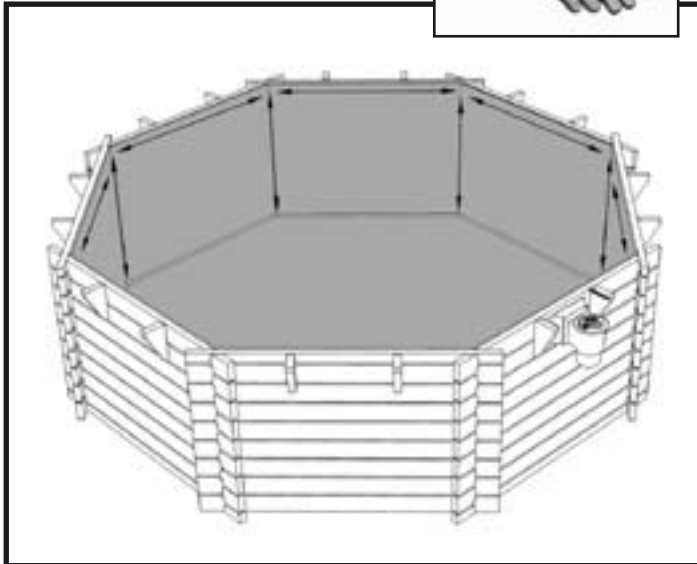

21b - Ajuster les angles du liner avec ceux de la structure.

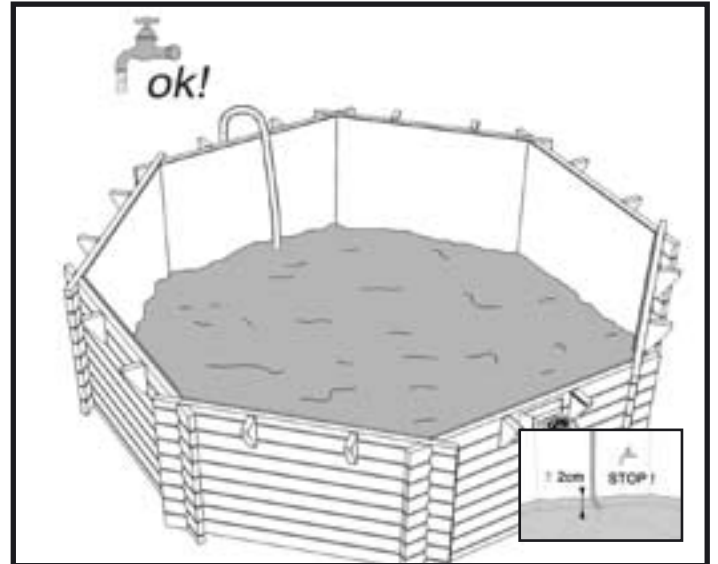

21c - Mettre en eau sur 2 cm de hauteur.

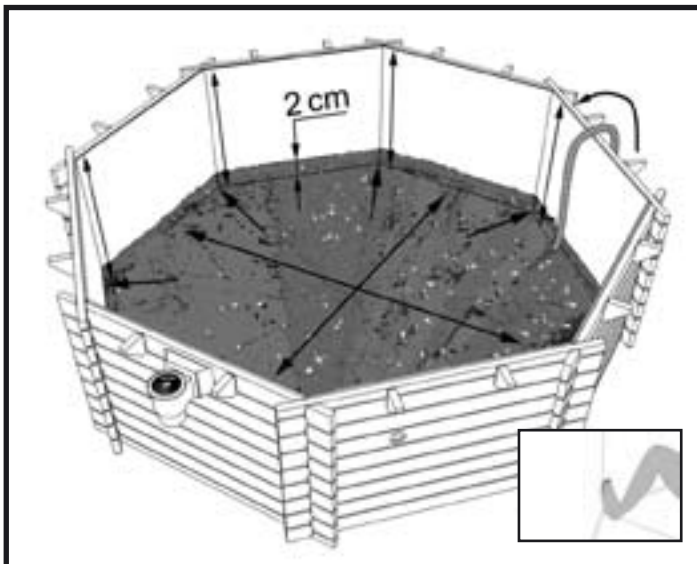

21d - Supprimer les plis.

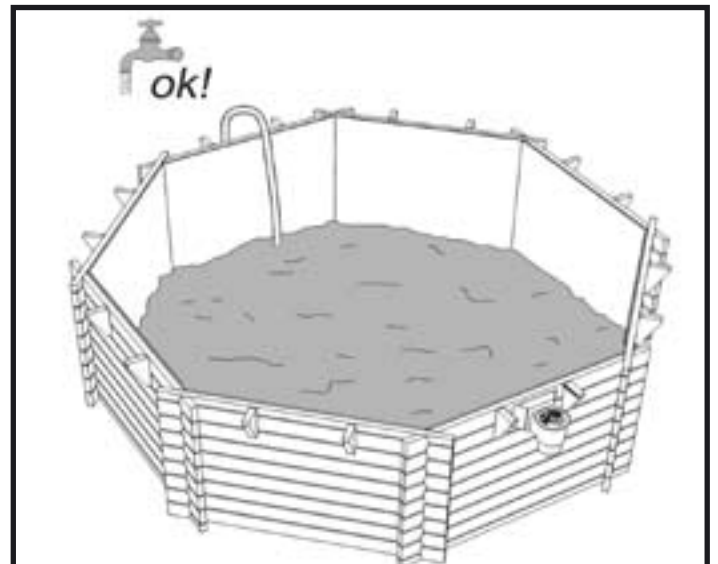

21e - Remettre en eau.

7 22a - • Découpe buse et skimmer • Cut-out for skimmer and nozzle

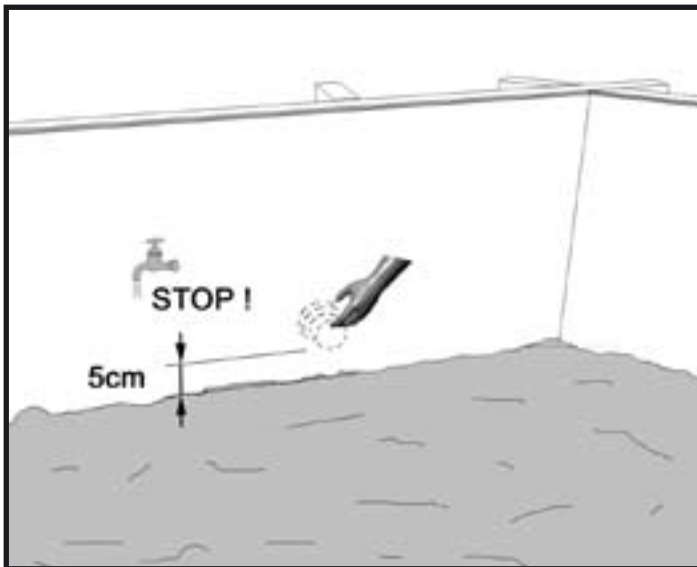

22b - Arrêter la mise en eau sous la buse de refoulement.

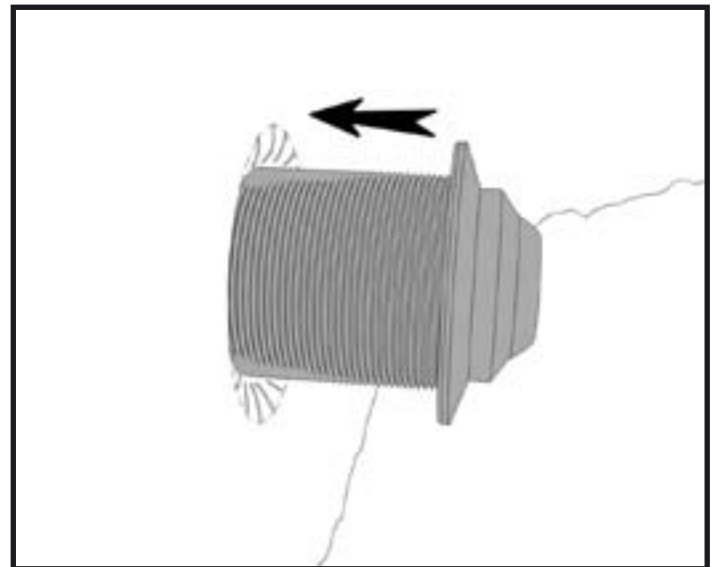

22c - Positionner la buse de refoulement de l'intérieur de la piscine.

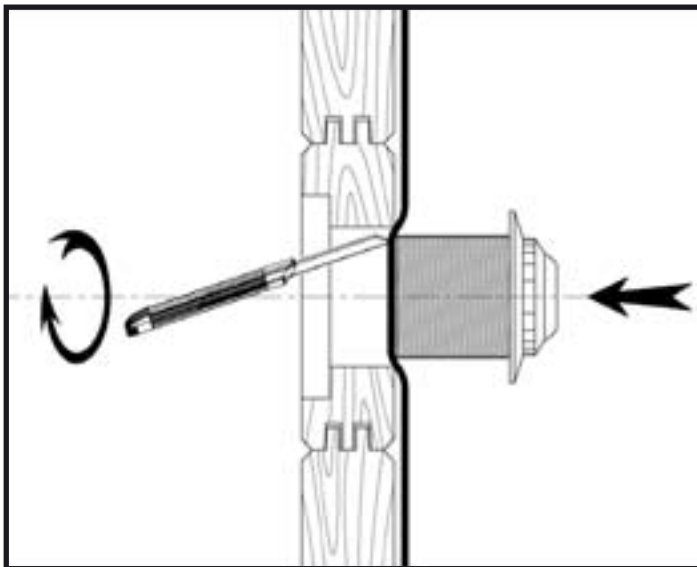

22d - Découper le liner au niveau de la buse en laissant un jeu de 2 mm environ.

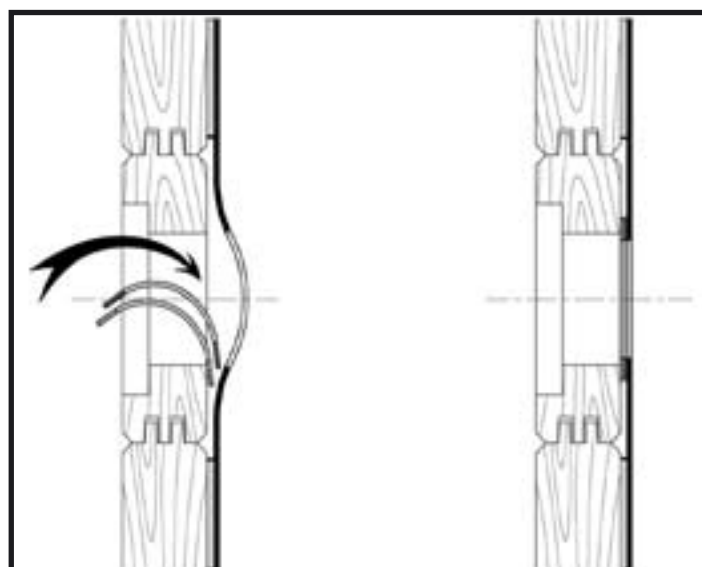
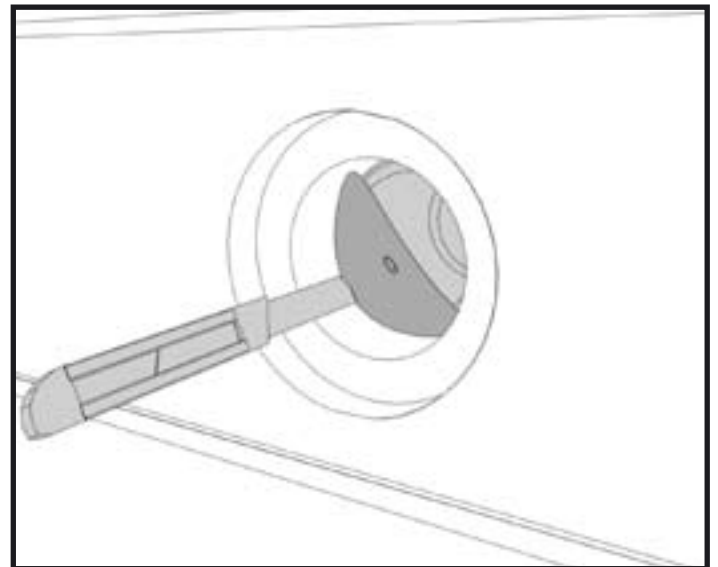

22e - Installer les joints de refoulement liège et caoutchouc.

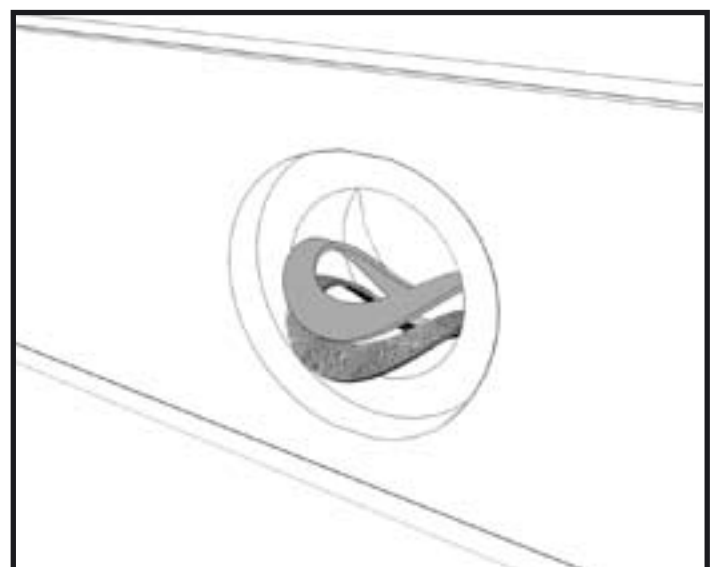

22f - Le joint liège doit être contre la paroi.

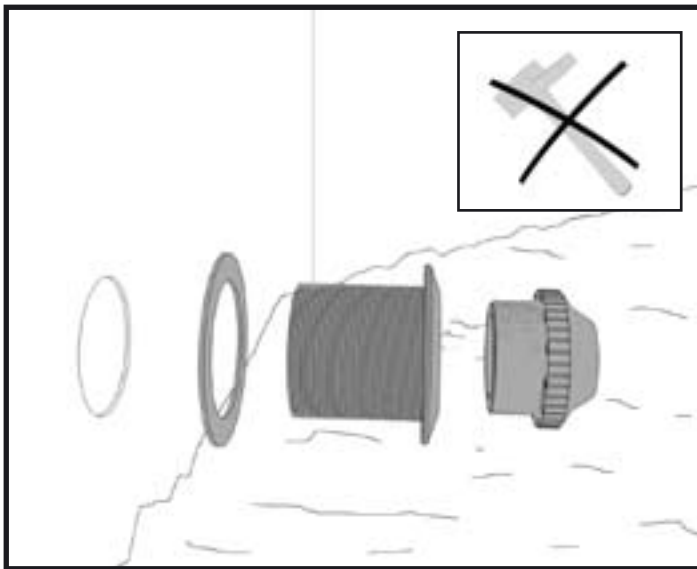

23a - Serrer l'écrou de la buse de refoulement.

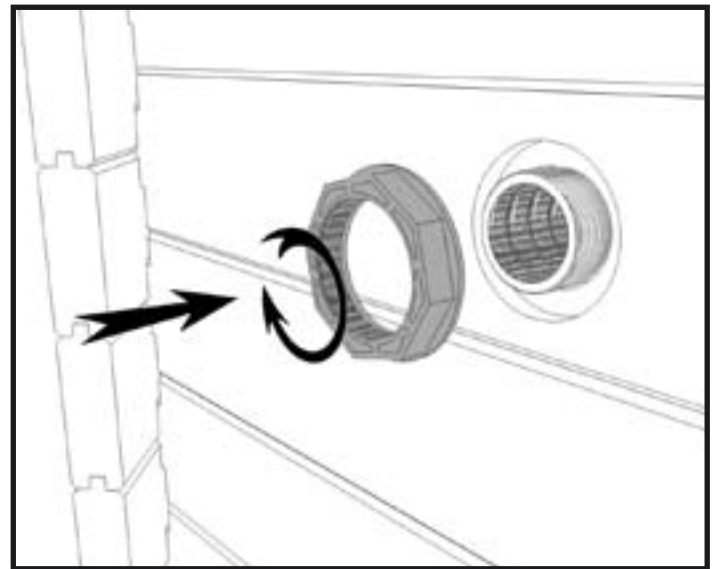

23b - Recouvrir la partie filetée des embouts à l'aide du ruban Téflon dans le sens anti-horaire. Minimum 20 tours.

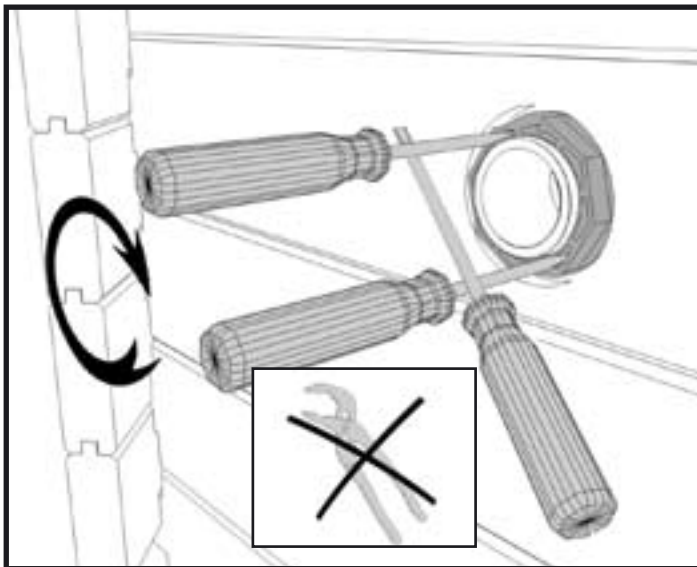

23a - Serrer l'écrou de la buse de refoulement.

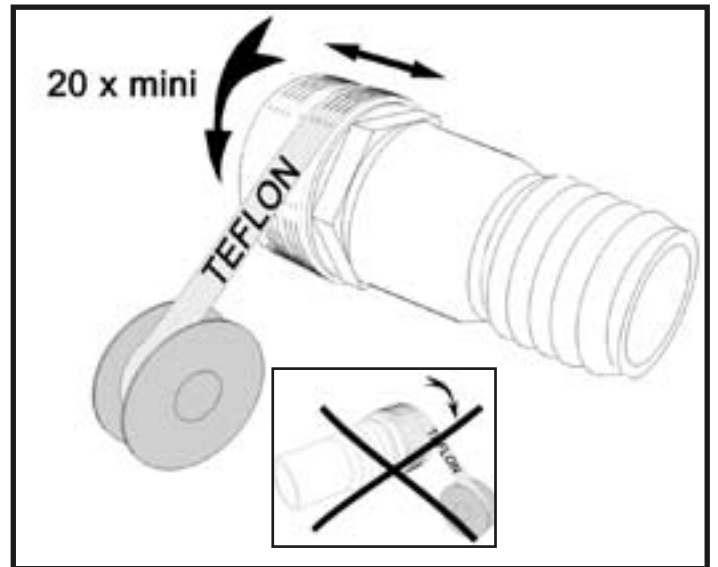

23b - Recouvrir la partie filetée des embouts à l'aide du ruban Téflon dans le sens anti-horaire. Minimum 20 tours.

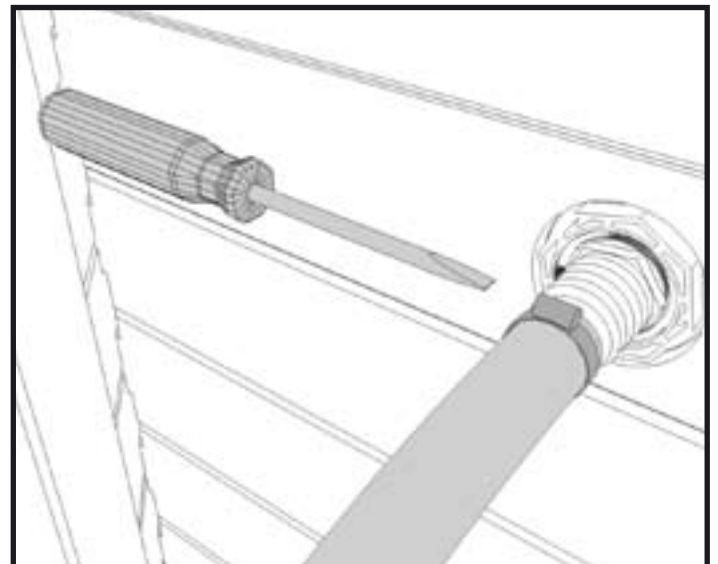
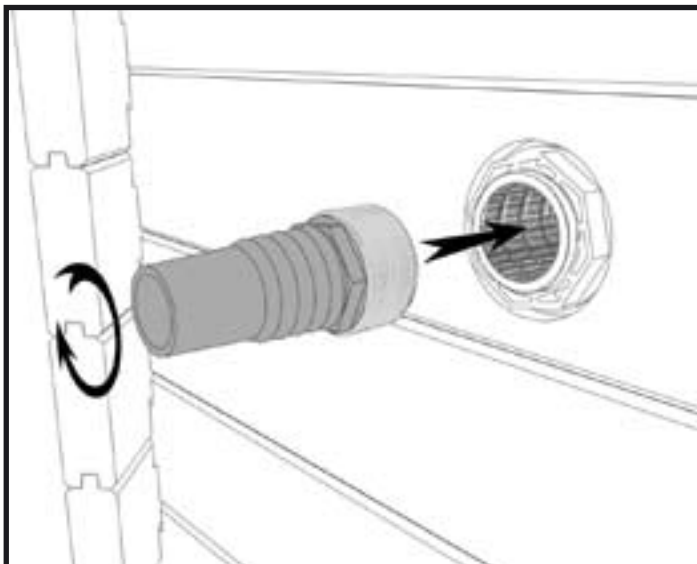

23c - Installer l'un des tuyaux de 4,50 m et le fixer à l'aide d'un collier métallique.

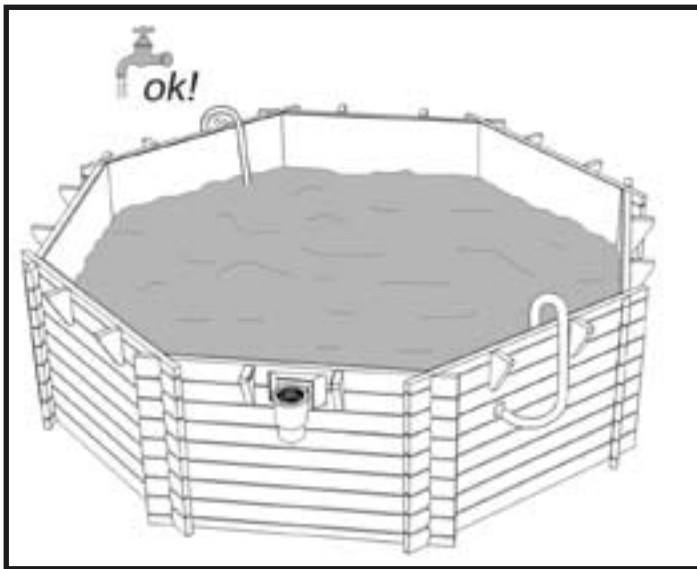

24a - Disposer l'autre extrémité du tuyau dans la piscine et remettre en eau.

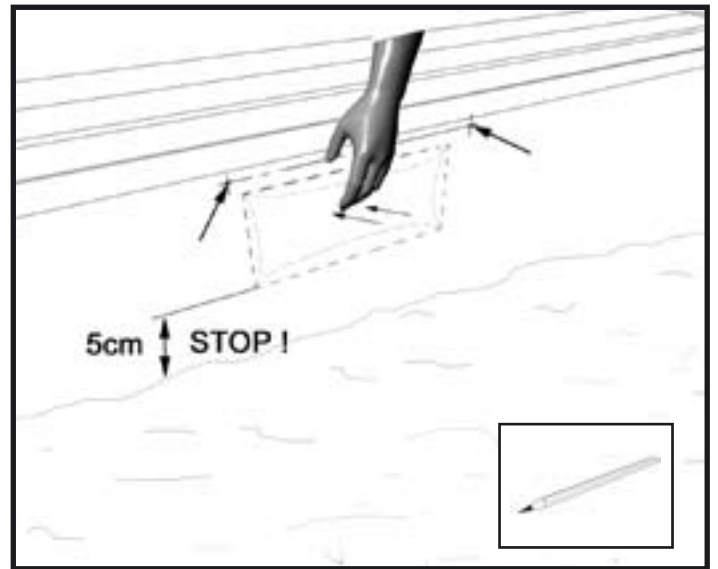

24b - Marquer l'emplacement du joint skimmer.

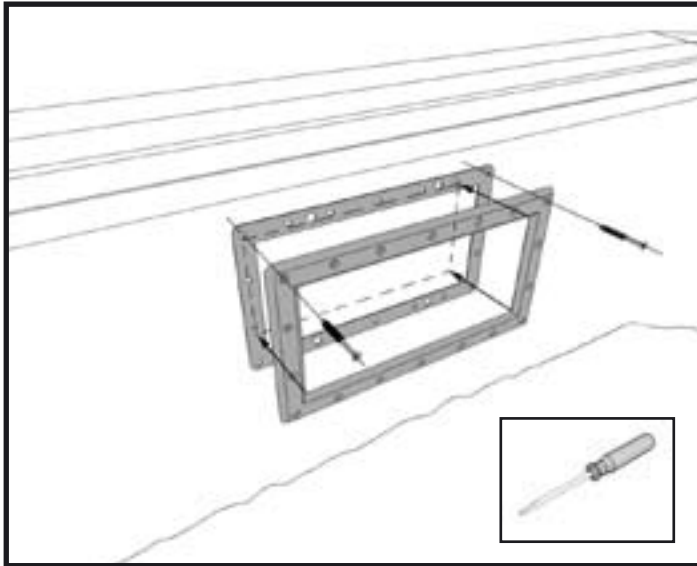

24c - Installer le joint et le cadre de skimmer.

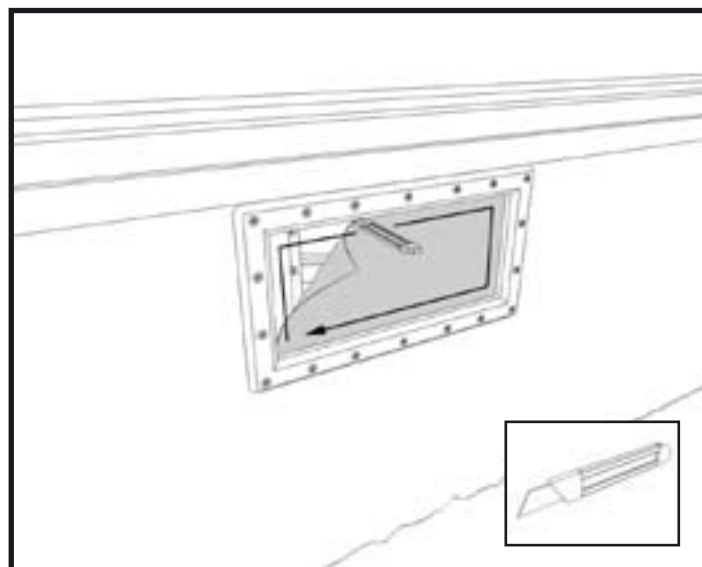
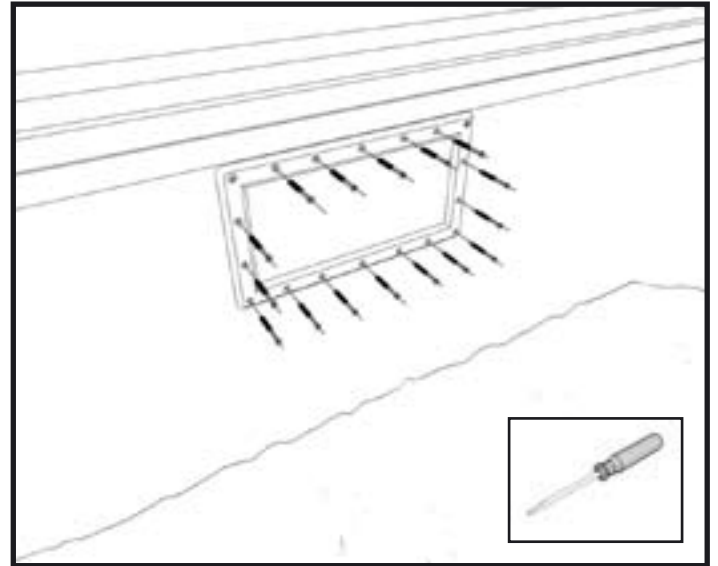

24d - Découper le liner à l'intérieur du cadre skimmer.

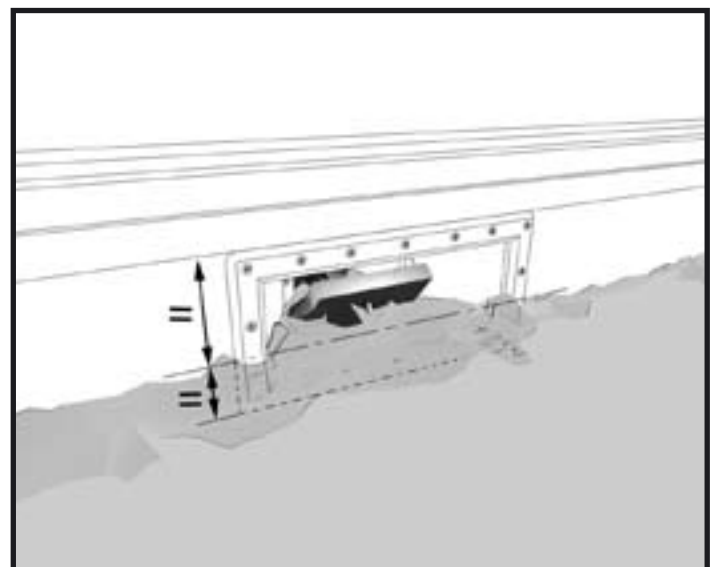

24e - Hauteur d'eau correcte à mi-hauteur du skimmer (après mise en place de la filtration).

(voir annexe)



25b - Poser les profils de finition. Veillez à laisser un jeu de 2 cm entre l'extrémité du profil de finition et la margelle. Mettre à longueur si besoin le profil.

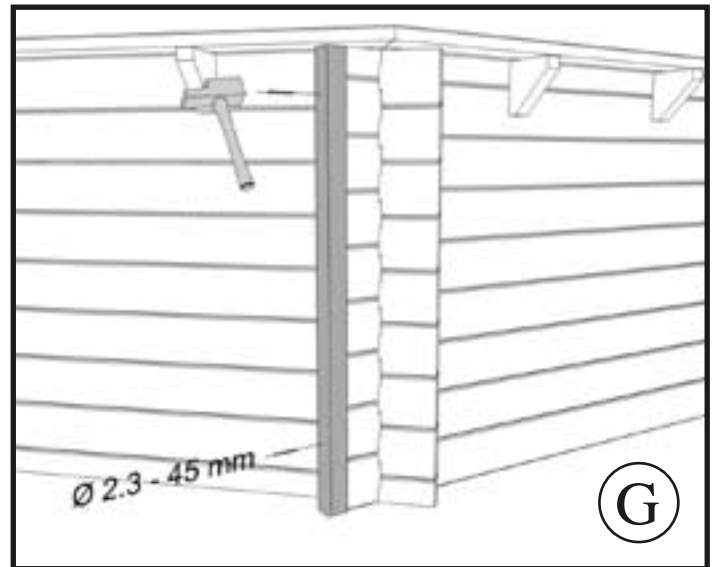

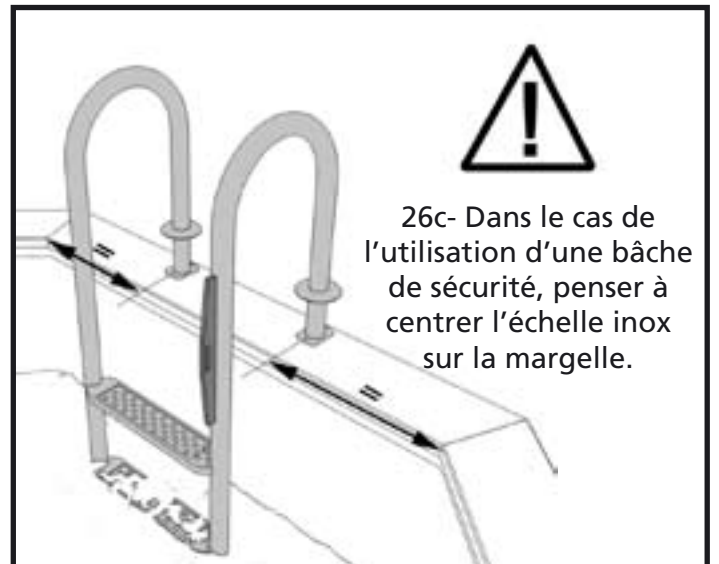
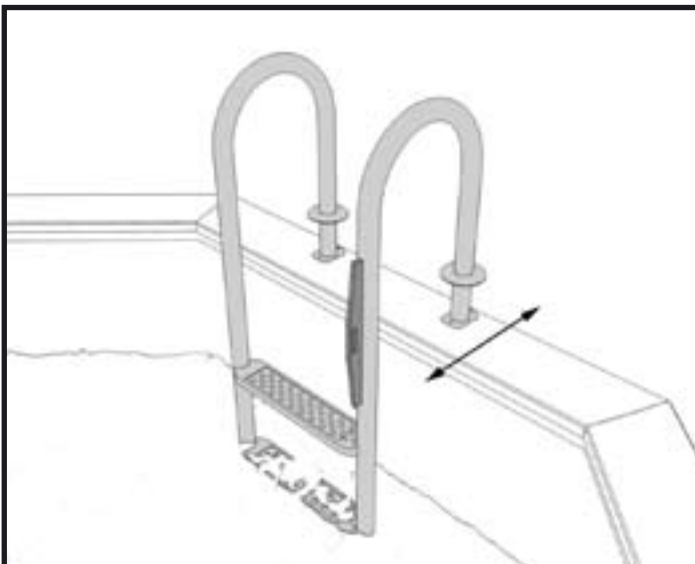
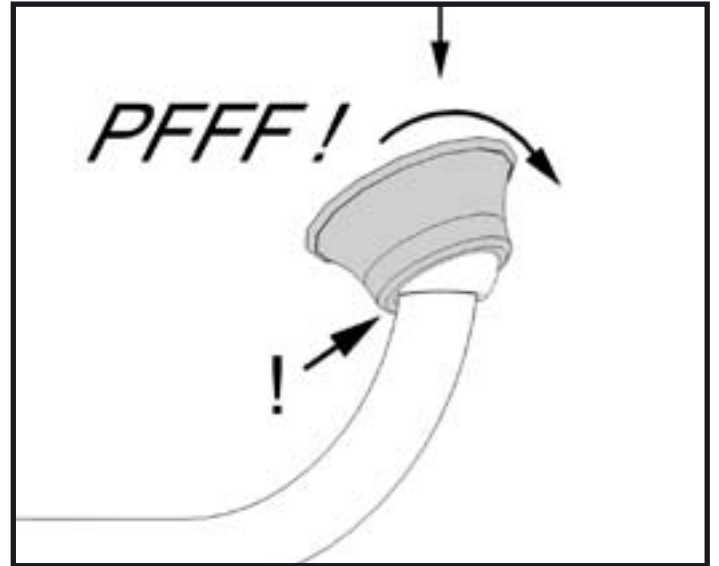
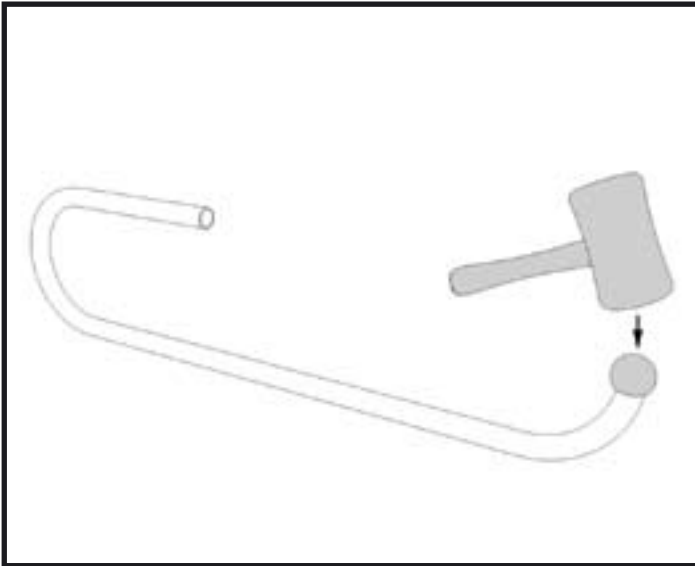
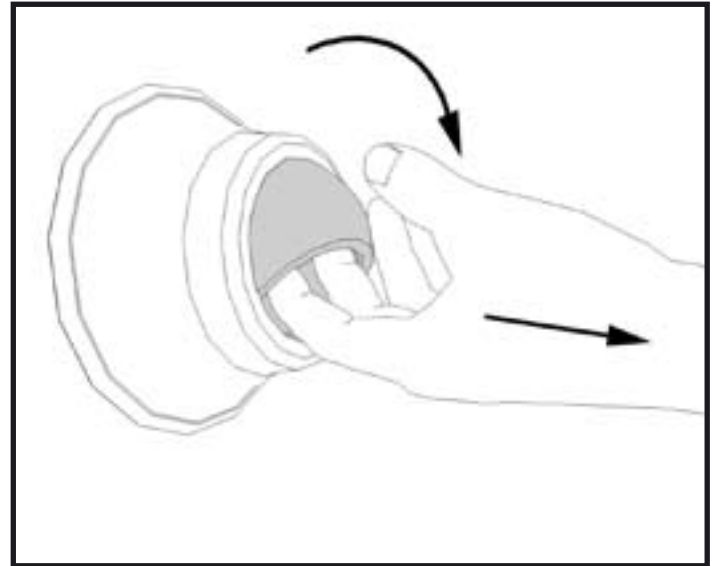

26b - Mettre à niveau l'échelle. Pour cela, chasser l'air sous les marches si nécessaire.

26c- Dans le cas de l'utilisation d'une bâche de sécurité, penser à centrer l'échelle inox sur la margelle.

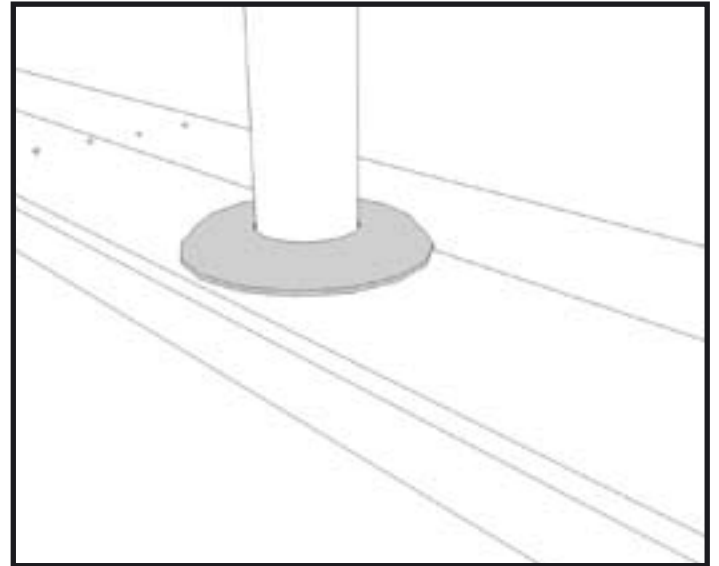
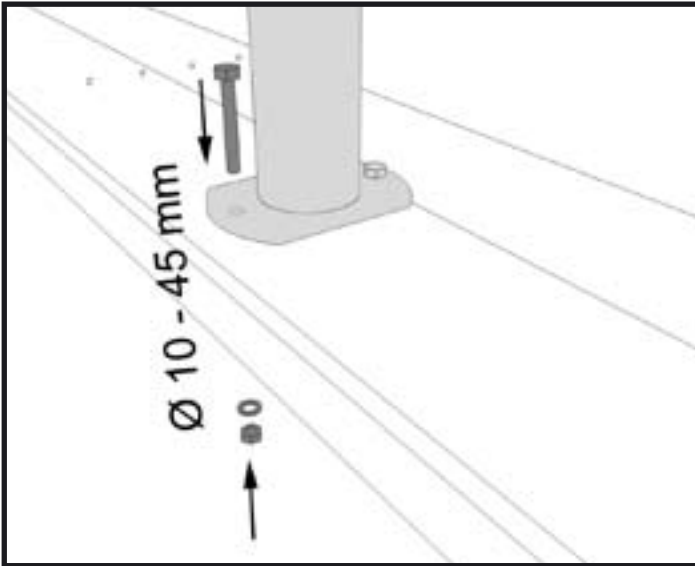
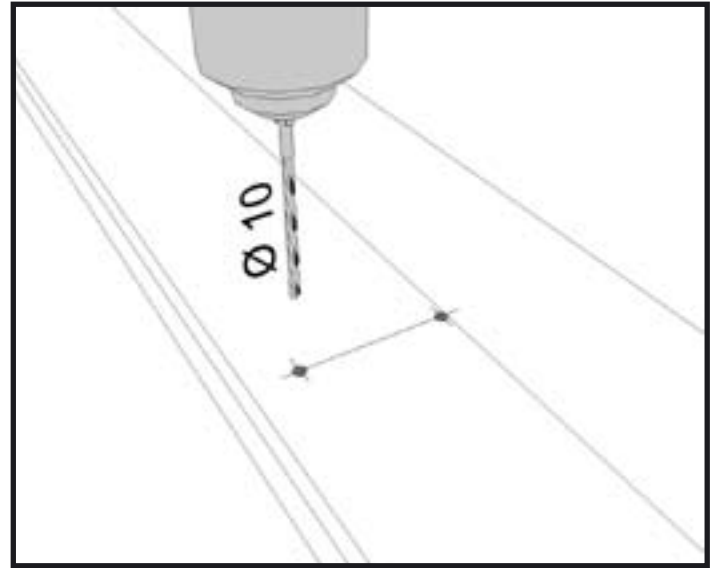
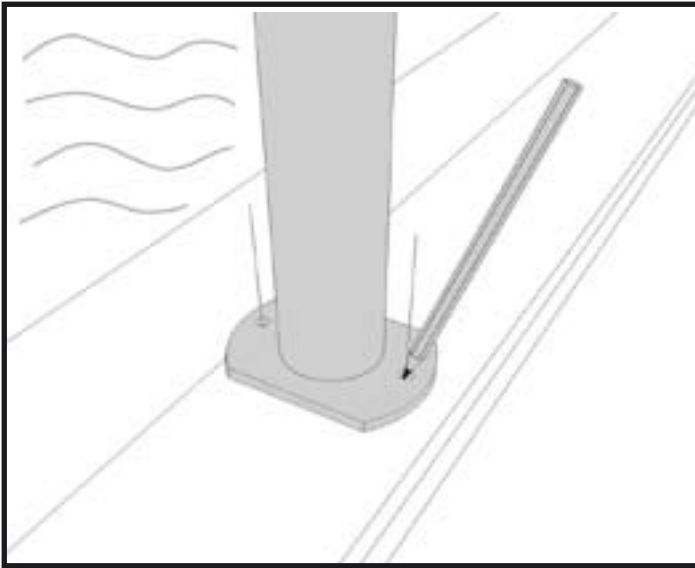

27a - Fixer les supports inox à l'aide des boulons fournis dans le carton de l'échelle inox.

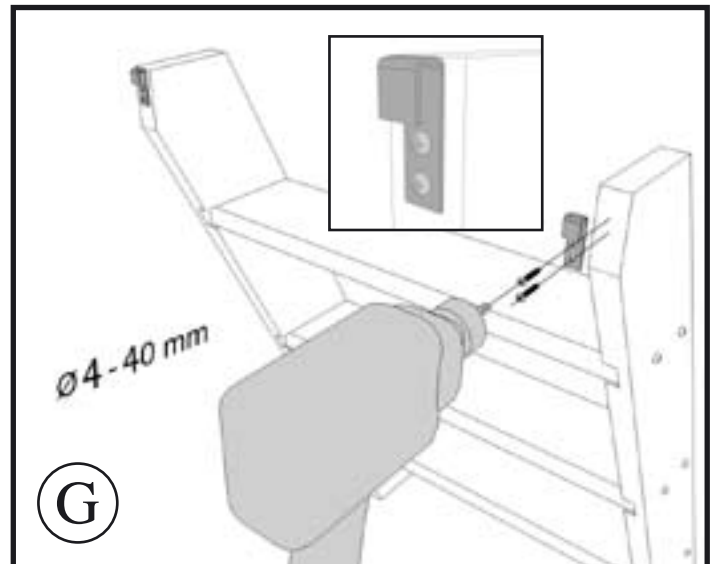
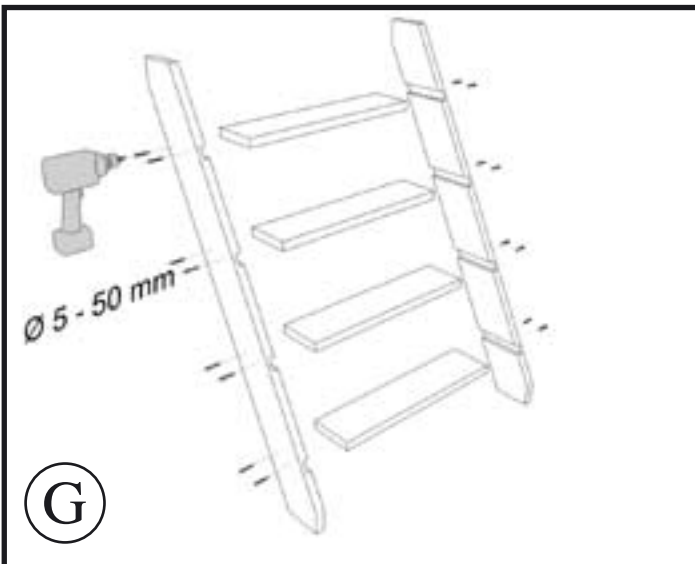

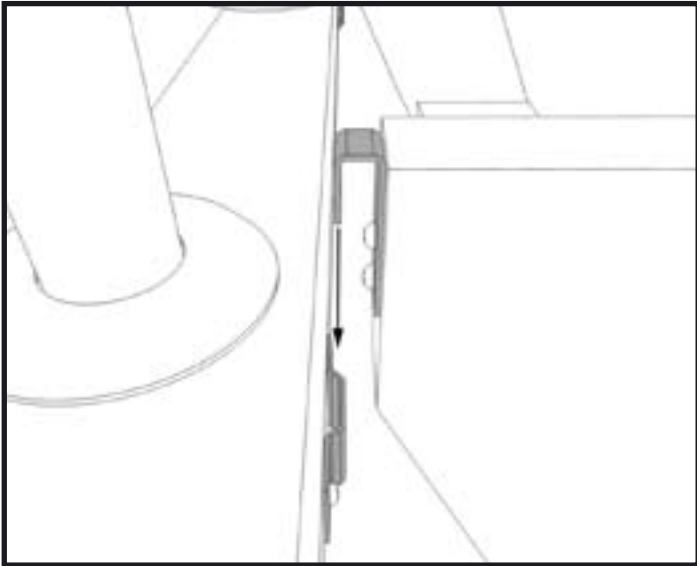
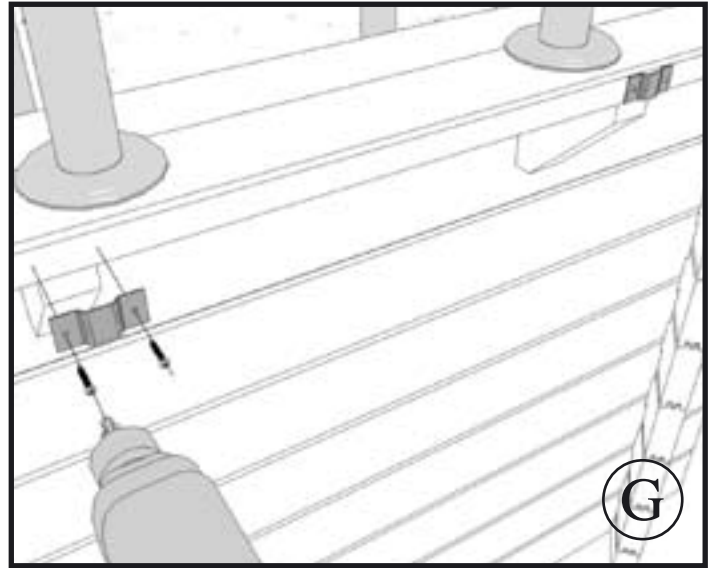
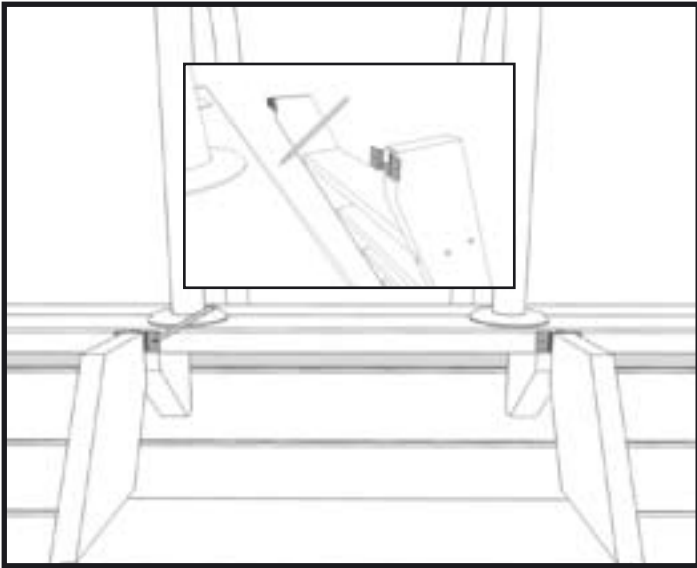

- 11 a : General overview of the assembly operation to be carried out
- 11 b : Tools needed and details of assembly
- 11 c : Indication of the sachet number Hardware to be used.
- 11 d : Description of the operation to be carried out
- 11 e : Assembly time: 1 day
- 11 f : CONTENTS:
- 1 - Preparing the ground
 - 2 - Assembling the walls
 - 3 - Screwing on the consoles
 - 4 - Installing the rails
 - 5 - Installing the padding and the liner
 - 6 - Cutting the hole for the nozzle and the skimmer
 - 7 - Installing the curb pieces (see appendix)
 - 8 - Ladders
- 12 a : Overview of the semi-buried swimming pool.
Before starting the assembly, ensure that you have all the parts.
IMPORTANT: If you choose to semi-bury your pool, ensure that you bury your pump and filter at the same level as the swimming pool in an enclosed and watertight space. For the filter to function correctly, it should always be located under the water line.
WARNING: semi-buried swimming pools, before filling, must be equipped with a security system that complies with the standards in your country, to prevent drowning.
- 12 b : Fit a DELTA MS type insulating plastic film (not provided) onto the exterior wall to drain away rainwater. The height of the film should be the same as the level of gravel filling.
- 12 c : Fill the surround of the swimming pool with gravel. Ensure that you do not warp the structure when tipping in the gravel filling.
- 12 d : insulating film + Fill with crushed stone
- 13 a : Preparing the ground
- 13 b : Position the swimming pool so that the entrance of the skimmer is facing the prevailing wind in order to optimise the evacuation of surface particles.
- 13 c : Position the structure facing the prevailing winds, to do this, temporarily use the first line of the planking. A half plank should be directly in line with the skimmer
- 13 d : Mark the positioning of the structure on the ground with a margin of 50cm to make it easier to check the measurements
- 13 e : Prepare the ground if necessary.
- 13 f : Pour a flagstone concrete of the delimited dimension of 10 cm thickness minimum
- 14 a : Assembling the walls
- 14 b : Overview of assembly. Use one sacrificial piece to interlock all the planks together
- 14 c : Level the first layer of planks
- 14 d : Check the measurements using a tape measure (10 m).
- 14 e : Check the measurements using a tape measure (10 m).
- 14 f : Position the backing plank. it can be placed on the right or on the left of the skimmer
- 15 a : Position the bottom skimmer plank.
- 15 b : Position the top skimmer plank and the 3 top planks.
- 16 a : Screwing the consoles together
- 16 b : Mark the position of the guide holes to be drilled into the 7 full walls.
- 16 c : Mark the position of the guide holes to be drilled into the skimmer wall
- 16 d : Position the consoles
- 16 e : Level the consoles and tighten them up until the screws are sunk below the surface of the wood.
- 17 a : Assembly of the pool reinforcements of swimming pool (580 model only).
- 17 b : Put at length the post of section 45x135 for the skimmer
- 17 c : mark the site of drillings and to lay out the posts
- 17 d : bore the walls
- 17 e : screw and drown the heads of screw
- 17 f : Fix the wooden brackets for the skimmer hatch (pine curbs only).
- 18 a : Installing the rails
- 18 b : Drill the rails to the correct dimensions (3 cm from the ends then approximately every 20 cm).
- 18 c : Screw the first rail of the liner tightly
- 18 d : Trace the angle to be cut out
- 18 e : Cut out the angles following the diagram
- 19 a : Screw the skimmer outlet into the top plank using the screws provided in the skimmer box.
- 19 b : Install the exterior skimmer joint as well as the main part of the skimmer.
- 19 c : Fix the entire unit, tightening thoroughly for sound waterproofing.
- 19 d : Stick the double-sided adhesive tape (not provided) to the skimmer
- 19 e : Place the skimmer joint
- 20 a : Installing the padding and the liner
- 20 b : Install the protective padding.
- 20 c : Cut the protective padding to size using a cutter or a pair of scissors
- 20 d : Place the liner into the pool
- 20 e : Feed the liner into the lip of the rail.
- 21 a : Check the position of the liner and remove the largest folds and creases.
- 21 b : Adjust the angles of the liner to fit the structure
- 21 c : Fill with 2 cm of water.
- 21 d : Remove the folds and creases
- 21 e : Fill with water.
- 22 a : Cut out for nozzle and skimmer
- 22 b : Stop filling the water just below the inlet nozzle.
- 22 c : Position the inlet nozzle from the inside of the pool
- 22 d : Cut the liner around the inlet nozzle leaving a margin of approximately 2 mm.
- 22 e : Install the cork and rubber inlet joints
- 22 f : The cork joint should be against the wall of the pool
- 23 a : Tighten the screw of the inlet fitting
- 23 b : Cover the threaded part of the ends with the Teflon tape, turning in an anti-clockwise direction. Minimum 20 turns
- 23 c : Install one of the 4.50m pipes and fix in place using a metal jubilee clip.
- 24 a : Place the other end of the pipe into the pool and fill the pool with water
- 24 b : Mark the site of the skimmer joint
- 24 c : Install the skimmer joint and frame
- 24 d : Cut and remove the liner inside the skimmer frame
- 24 e : The water level is correct when it reaches the middle of the skimmer (after installing the filter system).
- 25 a : Installing the curbs
- 25 b : Fit the finishing sections. Leave a space of 2 cm between the end of the finishing section and the curb. Cut the finishing section to the correct length if necessary
- 26 a : Ladders
- 26 b : Position the ladder at the correct level. In order to do this, it may be necessary to remove the air under the steps
- 26 c : If you are using a safety cover, remember to centre the stainless steel ladder on the curb.
- 27 a : Fix the stainless steel supports into place using the nuts provided in the stainless steel ladder box

- 11 a : Allgemeine Darstellung der durchzuführenden Montagearbeiten
- 11 b : Werkzeugmittel und Einzelheiten der Montage
- 11 c : Angaben in der Nummer des Beutels Zu verwendende Eisenwaren
- 11 d : Beschreibung der durchzuführenden Arbeiten
- 11 e : Montagedauer: 1 Tag
- 11 f : INHALTSVERZEICHNIS:
 1 - Vorbereitung des Bodens
 2 - Montage der Seitenwände
 3 - Verschraubung der Konsolen
 4 - Installation der Schienen
 5 - Installation des Filzes und des Liners
 6 - Zuschnitt der Düse und des Skimmers
 7 - Installation des Beckenrandes (siehe Anlage)
 8 - Leitern
- 12 a : Prinzip eines halb versenkten Schwimmbades. Vor dem Beginn der Montagearbeiten überprüfen Sie bitte, dass Sie über die Gesamtheit der erforderlichen Teile und Bauteile verfügen. **WICHTIG:** Wenn Sie sich für einen halb versenkten Aufbau Ihres Schwimmbades entscheiden, achten Sie bitte darauf, Ihre Pumpe und die Filtergruppe auf der gleichen Höhe wie das Schwimmbad in einem geschlossenen und dichten Raum in der Erde zu verlegen. Für den ordnungsgemäßen Betrieb der Filtergruppe muss sich diese stets unterhalb des Wasserpegels befinden. **ACHTUNG:** Bei einem halb versenkten Schwimmbad müssen Sie vor der ersten Wasserbefüllung zunächst ein Sicherheits- und Schutzsystem erwerben und installieren, das den in Ihrem Land jeweils geltenden Normvorschriften entspricht, um Unfälle durch Ertrinken optimal vorbeugen zu können.
- 12 b : Bringen Sie auf der Außenwand einen isolierenden Plastikfilm vom DELTA MS (nicht im Lieferumfang enthalten) für die Regenwasserableitung an. Die Höhe des Films muss exakt der Höhe der Aufschüttung entsprechen.
- 12 c : Befüllen Sie den äußeren Umfang des Schwimmbades mit Kies. Achten Sie bei der Aufschüttung bitte darauf, die Struktur während dieser Arbeiten nicht zu verformen.
- 12 d : Isolierender Film Mit Mischkorn befüllen
- 13 a : Vorbereitung des Bodens
- 13 b : Richten Sie das Schwimmbad derart aus, dass der Eintritt des Skimmers gegenüber von vorherrschenden Winden liegt, um die Entfernung von Partikeln auf der Oberfläche optimieren zu können
- 13 c : Richten Sie die Struktur zu den vorherrschenden Winden hin aus, und verwenden Sie hierzu vorübergehend die erste Reihe der Bohlen. Eine halbe Bohle muss sich in lotrechter Richtung zum Skimmer befinden.
- 13 d : Markieren Sie auf dem Boden der Struktur einen 50 cm großen Rand, um die spätere Kontrolle der Geometrie des Aufbaus zu vereinfachen.
- 13 e : Falls erforderlich führen Sie die Arbeiten für die Vorbereitung des Geländes durch.
- 13 f : eine Betonplatte der abgegrenzten Dimension einer Dicke von 10 zu laufen Mindestem
- 14 a : Montage der Seitenwände
- 14 b : Prinzip des Zusammenbaus. Verwenden Sie hierbei das Schlagwerkzeug zum Einfügen der Gesamtheit der Bohlen.
- 14 c : Führen Sie eine Nivellierung auf der Höhe der ersten Reihe der Bohlen durch.
- 14 d : Kontrollieren Sie die ordnungsgemäße Geometrie mithilfe eines Metermaßes (10 m).
- 14 e : Kontrollieren Sie die ordnungsgemäße Geometrie mithilfe eines Metermaßes (10 m).
- 14 f : Bringen Sie die Staubohle in Funktion der Höhe H des Schwimmbades an. Es kann sich rechts oder links von skimmer setzen.
- 15 a : Bringen Sie die untere Bohle des Skimmers an.
- 15 b : Bringen Sie die obere Bohle des Skimmers und die 3 oberen Bohlen an.
- 16 a : Verschraubung der Konsolen
- 16 b : Markieren Sie die Anbringungsorte der Vorbohrungen auf den 7 Vollwänden.
- 16 c : Markieren Sie die Anbringungsorte der Vorbohrungen auf der Seitenwand des Skimmers.
- 16 d : Lokalisierung der Konsolen
- 16 e : Nivellieren Sie die Konsolen und verschrauben Sie sie, bis die Schraubenköpfe in das Holz einsinken.
- 17 a : Montage der Schwimmbadverstärkung
- (Schwimmbäder 580 nur).
- 17 b : An Länge den Mast von Sektion 45 stellen x 135 für skimmer.
- 17 c : Den Ort des Bohrens markieren und die Masten verfügen
- 17 d : die Wände zu durchbohren
- 17 e : die Schraubenköpfe zu schrauben und zu ertränken
- 17 f : Befestigen Sie die Holzanschläge für die Skimmer - Klappe (nur für den Beckenrand aus Tanne).
- 18 a : Installation der Schienen
- 18 b : Bohren Sie die Schienen gemäß den Abmessungen an (3 cm von den äußeren Enden und anschließend etwa alle 20 cm).
- 18 c : Schrauben Sie die erste Schiene des Liners fest.
- 18 d : Markieren Sie den abzuschneidenden Winkel.
- 18 e : Schneiden Sie die Winkel gemäß dem Schema ab.
- 19 a : Schrauben Sie die Öffnung des Skimmers in der oberen Bohle mithilfe der im Karton des Skimmers mitgelieferten Schrauben fest.
- 19 b : Installieren Sie die äußere Dichtung des Skimmers sowie den Skimmerkörper.
- 19 c : Befestigen Sie diesen Aufbau durch kräftiges Anziehen, um eine optimale Dichtigkeit zu erlangen.
- 19 d : Kleben Sie das doppelseitige Klebeband (nicht im Lieferumfang enthalten) auf den Skimmer.
- 19 e : Bringen Sie eine der Dichtungen des Skimmers an.
- 20 a : Installation des Filzes und des Liners
- 20 b : Legen Sie den Schutzfilz aus.
- 20 c : Schneiden Sie den Schutzfilz mithilfe eines Cutters oder einer Schere zu.
- 20 d : Legen Sie den Liner aus.
- 20 e : Befestigen Sie den Liner in der Leiste der Schiene.
- 21 a : Kontrollieren Sie die ordnungsgemäße Anbringung des Liners und entfernen Sie die größten Faltenbildungen.
- 21 b : Passen Sie die Ecken des Liners an die Ecken der Struktur an.
- 21 c : Füllen Sie Wasser bis zu einer Höhe von etwa 2 cm ein.
- 21 d : Entfernen Sie die vorhandenen Falten.
- 21 e : Führen Sie die Wasserbefüllung fort.
- 22 a : Zuschnitt der Düse und des Skimmers
- 22 b : Unterbrechen Sie die Wasserbefüllung unterhalb der Staudüse.
- 22 c : Bringen Sie die Staudüse auf der Innenseite des Schwimmbades an.
- 22 d : Schneiden Sie den Liner auf der Höhe der Düse zu und lassen hierbei einen Spielraum von etwa 2 mm stehen.
- 22 e : Installieren Sie die Staudichtungen aus Kork und aus Kautschuk.
- 22 f : Die Korkdichtung muss bündig an der Wand liegen.
- 23 a : Ziehen Sie die Schraubenmutter der Staudüse an.
- 23 b : Decken Sie den gewundenen Bereich der Ansätze mithilfe eines Teflonbandes gegen den Uhrzeigersinn ab. Mindestens 20 Umwicklungen.
- 23 c : Installieren Sie einen der 4,50m langen Schläuche und befestigen Sie ihn mithilfe eines Metallringes.
- 24 a : Legen Sie das andere Ende des Schlauches in das Schwimmbad und führen eine Wasserbefüllung durch.
- 24 b : Markieren Sie den Anbringungsort der Dichtung des Skimmers.
- 24 c : Installieren Sie die Dichtung und den Rahmen des Skimmers.
- 24 d : Schneiden Sie den Liner auf der Innenseite des Skimmer - Rahmens zu.
- 24 e : Exakte Wasserhöhe auf halber Höhe des Skimmers (nach dem Anbringen der Filterung).
- 25 a : Installation des Beckenrandes (siehe Anlage)
- 25 b : Bringen Sie die Abschlussprofile an. Achten Sie hierbei bitte darauf, einen Spielraum von 2 cm zwischen dem äußeren Ende des Abschlussprofils und dem Rand stehen zu lassen. Falls erforderlich passen Sie die Länge des Profils an.
- 26 a : Leitern
- 26 b : Führen Sie eine Nivellierung der Leiter durch. Hierzu muss falls erforderlich die unterhalb der Stufen vorhandene Luft ausgetrieben werden.
- 26 c : Bei der Verwendung einer Schutzplane muss darauf geachtet werden, die Leiter aus Edelstahl am Beckenrand zu zentrieren.
- 27 a : Befestigungen Sie die Trägervorrichtungen aus Edelstahl mithilfe der im Karton der Edelstahl - Leiter mitgelieferten Bolzen.



- 11 a : Visualización general de la operación de montaje
- 11 b : Herramientas y detalle de montaje
- 11 c : Indicación en el número de la bolsa :Ferretería que se va a utilizar
- 11 d : Descripción de la operación que se va a efectuar
- 11 e : Tiempo de montaje: 1 día
- 11 f : ÍNDICE:
- 1 - Preparación del suelo
 - 2 - Montaje de la pared
 - 3 - Atornillado de las ménsulas
 - 4 - Instalación de los raíles
 - 5 - Instalación del fieltro y del liner
 - 6 - Corte del canal de expulsión y del skimmer
 - 7 - Instalación de los remates (véase anexo)
 - 8 - Escalerillas
- 12 a : Principio de la piscina semienterrada. Antes de comenzar con el montaje, asegúrese de que dispone del conjunto de piezas. **IMPORTANTE:** si opta por semienterrar la piscina, asegúrese de enterrar la bomba y el grupo de filtración al mismo nivel que la piscina en un local cerrado y estanco. Para el funcionamiento correcto del grupo de filtración, éste debe encontrarse siempre por encima del nivel del agua. **ATENCIÓN:** antes de llenar de agua una piscina semienterrada, debe equiparse con un sistema de seguridad de conformidad con las normas exigidas en su país para evitar ahogamientos.
- 12 b : Colocar una película de plástico aislante tipo DELTA MS (no incluida) en la pared exterior para drenar el agua de lluvia. La altura de la película debe coincidir con el nivel de relleno
- 12 c : Rellenar el contorno de la piscina con gravilla. Tenga cuidado de no deformar la estructura durante el relleno.
- 12 d : Película aislante + Rellenar con todo-uno
- 13 a : Preparación del suelo
- 13 b : Orientar la piscina de modo que se coloque la entrada del skimmer frente a los vientos dominantes con objeto de optimizar la evacuación de las partículas en la superficie.
- 13 c : Colocar la estructura frente al viento dominante; para ello, utilice provisionalmente la primera fila de tabloncillos. Medio tabloncillo debe estar en posición vertical respecto del skimmer.
- 13 d : Marcar en el suelo la posición de la estructura con un margen de 50cm para facilitar el control de la geometría.
- 13 e : Preparar el terreno si fuera necesario.
- 13 f : Pasar una losa hormigón de la dimensión delimitada de un grosor de 10 cm mínimo
- 14 a : Montaje de la pared
- 14 b : Principio de montaje. Utilizar la pieza mártir para que encajen todos los tabloncillos.
- 14 c : Nivelar la primera fila de tabloncillos.
- 14 d : Controlar la geometría con una cinta métrica (10 m).
- 14 e : Controlar la geometría con una cinta métrica (10 m).
- 14 f : Colocar el tabloncillo de expulsión. Puede colocarse a la derecha o a la izquierda del skimmer.
- 15 a : Colocar el tabloncillo inferior del skimmer.
- 15 b : Colocar el tabloncillo superior del skimmer y los 3 tabloncillos superiores.
- 16 a : Atornillado de las ménsulas
- 16 b : Marcar los emplazamientos de las perforaciones previas en las 7 paredes macizas.
- 16 c : Marcar los emplazamientos de las perforaciones previas en la pared del skimmer.
- 16 d : localización de las consolas
- 16 e : Nivelar las ménsulas y atornillarlas hasta avellanar las cabezas de los tornillos en la madera.
- 17 a : Fijar los topes de madera para la trampilla del skimmer (remates de pino únicamente).
- 17 b : poner a longitud el poste de sección 45x135 para el skimmer
- 17 c : Señalar el sitio de las perforaciones y disponer los postes
- 17 d : taladrar las paredes
- 17 e : atornillar y ahogar las cabezas de tornillo
- 17 f : Fijar los topes de madera para la trampilla del skimmer (remates de pino únicamente).
- 18 a : Instalación de los raíles
- 18 b : Perforar los raíles según las dimensiones (3 cm de los extremos y luego cada 20 cm aproximadamente).
- 18 c : Atornillar el primer raíl del liner.
- 18 d : Marcar el ángulo que se va a cortar.
- 18 e : Cortar los ángulos según el esquema.
- 19 a : Atornillar la boca del skimmer al tabloncillo superior mediante los tornillos incluidos en la caja del skimmer.
- 19 b : Instalar la junta exterior del skimmer y el cuerpo de éste.
- 19 c : Fijar el conjunto apretando firmemente para una estanqueidad perfecta.
- 19 d : Pegar el adhesivo de doble cara (no incluido) en el skimmer.
- 19 e : Colocar una de las juntas del skimmer.
- 20 a : Instalación del fieltro y del liner
- 20 b : Colocar el fieltro de protección.
- 20 c : Cortar el fieltro de protección con un cutter o unas tijeras.
- 20 d : Colocar el liner.
- 20 e : Colgar el liner del borde del raíl.
- 21 a : Controlar la posición del liner y eliminar los pliegues más gordos.
- 21 b : Ajustar los ángulos del liner con los de la estructura.
- 21 c : Llenar con agua 2 cm de altura.
- 21 d : Eliminar los pliegues.
- 21 e : Volver a llenar con agua.
- 22 a : Corte del canal de expulsión y del skimmer
- 22 b : Detener el nivel del agua bajo el canal de expulsión.
- 22 c : Colocar el canal de expulsión desde el interior de la piscina.
- 22 d : Cortar el liner a nivel del canal dejando una holgura de 2 mm aproximadamente.
- 22 e : Instalar las juntas de expulsión de corcho y caucho.
- 22 f : La junta de corcho debe estar contra la pared.
- 23 a : Apretar la tuerca del canal de expulsión.
- 23 b : Recubrir la parte roscada de las boquillas con una cinta de Teflón en sentido antihorario. Mínimo 20 vueltas.
- 23 c : Instalar uno de los tubos de 4,50m y fijarlo con un collar metálico.
- 24 a : Colocar la otra extremidad del tubo en la piscina y llenar con agua.
- 24 b : Marcar el emplazamiento de la junta del skimmer.
- 24 c : Instalar la junta y el marco del skimmer.
- 24 d : Cortar el liner en el interior del marco del skimmer.
- 24 e : Altura de agua correcta a media altura del skimmer (tras la colocación de la filtración).
- 25 a : Instalación de los remates (véase anexo)
- 25 b : Colocar los perfiles de acabado. Asegurarse de dejar una holgura de 2 cm entre el extremo del perfil de acabado y el remate. Si es necesario, cortar el perfil a medida.
- 26 a : Escalerillas
- 26 b : Nivelar la escalerilla. Para ello, expulsar el aire bajo las escaleras si fuera necesario.
- 26 c : En caso de utilizar una lona de seguridad, centrar la escalerilla de acero inoxidable en el remate.
- 27 a : Fijar los soportes de acero inoxidable con los pernos suministrados en la caja de la escalerilla de acero inoxidable.

- 11 a : Visione generale dell'operazione di montaggio
- 11 b : Strumentazione e dettaglio del montaggio
- 11 c : Indicazioni sul numero del sacchetto Utensili da utilizzare
- 11 d : Descrizione dell'operazione
- 11 e : Tempi di montaggio : 1 giornata
- 11 f : **SOMMARIO :**
- 1 - Predisposizione del suolo
 - 2 - Montaggio parete
 - 3 - Avvitatura delle mensole
 - 4 - Installazione binari
 - 5 - Installazione feltro e liner
 - 6 - Taglio condotto e skimmer
 - 7 - Installazione bordi della vasca (vedi allegato)
 - 8 - Scalette
- 12 a : Principio della piscina seminterrata. Prima di iniziare il montaggio, assicuratevi di disporre esattamente di tutti i componenti. **IMPORTANTE:** Se scegliete di seminterrare la vostra piscina, fate attenzione a interrare la pompa e il gruppo di filtrazione al medesimo livello rispetto alla piscina in un locale chiuso e stagno. Per il corretto funzionamento del gruppo di filtrazione, esso deve sempre trovarsi al di sotto del livello dell'acqua. **ATTENZIONE :** per una piscina seminterrata, dovete dotarvi, al primo riempimento, di un sistema di sicurezza conforme alle norme richieste dal vostro paese, per la prevenzione degli annessamenti.
- 12 b : Posare una pellicola di plastica isolante tipo DELTA MS (non in dotazione) sulla parete esterna per drenare le acque piovane. L'altezza della pellicola deve corrispondere al livello del riporto.
- 12 c : Riempire la circonferenza della piscina con dei sassolini. Attenzione a non deformare la struttura durante il riporto.
- 12 d : Pellicola isolante + Riempire con del carbone di miscela
- 13 a : Predisposizione del suolo
- 13 b : Orientare la piscina in modo da posizionare l'ingresso dello skimmer in faccia ai venti dominanti e ottimizzare l'evacuazione delle particelle in superficie.
- 13 c : Posizionare la struttura verso i venti dominanti, a tal fine utilizzare provvisoriamente la prima fila di tavole. Un semitavolato deve essere in linea con lo skimmer.
- 13 d : Segnare al suolo la collocazione della struttura con un margine di 50cm per facilitare il controllo geometrico.
- 13 e : Predisporre il terreno se necessario.
- 13 f : Livellare il terreno con della sabbia (non in dotazione) se necessario.
- 14 a : Montaggio parete
- 14 b : Principio d'assemblaggio. Utilizzare a tal fine l'asse di supporto per l'incastro di tutte le tavole.
- 14 c : Livellare la prima fila di tavole.
- 14 d : Controllare la geometria mediante un metro a nastro (10 m).
- 14 e : Controllare la geometria mediante un metro a nastro (10 m).
- 14 f : Posizionare la tavola di mandata in funzione dell'altezza H della piscina.
- 15 a : Posizionare la tavola inferiore skimmer.
- 15 b : Posizionare la tavola superiore skimmer e le tre tavole superiori.
- 16 a : Avvitatura delle mensole
- 16 b : Tracciare le posizioni delle preforature sulle 7 pareti piene.
- 16 c : Tracciare le posizioni delle preforature sulla parete skimmer.
- 16 d : posizionamento dei banchi di comando
- 16 e : Livellare le mensole e avvitarle fino a incassare le teste delle viti nel legno.
- 17 a : Fissare gli arresti in legno per lo sportello dello skimmer (solo bordi vasca in pino).
- 17 b : mettere a lunghezza il posto di sezione 45x135 per skimmer
- 17 c : Segnare la posizione delle perforazioni e disporre i posti
- 17 d : bucare le pareti
- 17 e : Avvitare ed annegare le teste di vite
- 17 f : Fissare gli arresti in legno per lo sportello dello skimmer (solo bordi vasca in pino).
- 18 a : Installazione binari
- 18 b : Forare i binari secondo le dimensioni (3 cm dalle estremità e poi ogni 20 cm circa).
- 18 c : Avvitare il primo binario del liner.
- 18 d : Tracciare l'angolo da tagliare.
- 18 e : Tagliare gli angoli secondo lo schema.
- 19 a : Avvitare il bocchetto dello skimmer nella tavola superiore mediante le viti fornite nella scatola dello skimmer.
- 19 b : Installare la guarnizione esterna e il corpo dello skimmer.
- 19 c : Fissare l'insieme stringendo con forza per una corretta impermeabilità.
- 19 d : Incollare il nastro biadesivo (non in dotazione) sullo skimmer.
- 19 e : Posare una delle guarnizioni dello skimmer.
- 20 a : Installazione feltro e liner
- 20 b : Posizionare il feltro protettivo.
- 20 c : Tagliare il feltro protettivo mediante un cutter o un paio di forbici.
- 20 d : Posizionare il liner.
- 20 e : Agganciare il liner nel labbro del binario.
- 21 a : Controllare la collocazione del liner ed eliminare le pieghe più grossolane.
- 21 b : Regolare gli angoli del liner con quelli della struttura.
- 21 c : Riempire per 2 cm di altezza.
- 21 d : Eliminare le pieghe.
- 21 e : Rimettere in acqua.
- 22 a : Taglio condotto e skimmer
- 22 b : Bloccare l'acqua sotto il condotto di mandata.
- 22 c : Posizionare il condotto di mandata dell'interno della piscina.
- 22 d : Tagliare il liner a livello del condotto lasciando un gioco di 2 mm circa.
- 22 e : Installare le guarnizioni di mandata in sughero e gomma.
- 22 f : La guarnizione in sughero deve essere contro la parete.
- 23 a : Stringere il dado del condotto di mandata.
- 23 b : Ricoprire la parte filettata delle ghiera mediante il nastro in teflon in senso antiorario. Minimo 20 giri.
- 23 c : Installare uno dei tubi da 4,50m e fissarlo mediante un colletto metallico.
- 24 a : Disporre l'altra estremità del tubo nella piscina e rimettere in acqua.
- 24 b : Segnare la posizione della guarnizione skimmer.
- 24 c : Installare la guarnizione e il quadro di skimmer.
- 24 d : Tagliare il liner all'interno del quadro skimmer.
- 24 e : Altezza d'acqua corretta a metà altezza dello skimmer (dopo collocazione della filtrazione).
- 25 a : Installazione bordi della vasca (vedi allegato)
- 25 b : Posare i profili di rifinitura. Lasciare un gioco di 2 cm tra l'estremità del profilo di rifinitura e il bordo vasca. Eventualmente adattare la lunghezza del profilo.
- 26 a : Scalette
- 26 b : Mettere in piano la scaletta. A tal fine, eliminare l'aria sotto i gradini se necessario.
- 26 c : In caso di utilizzo in una vasca di sicurezza, centrare la scaletta inox sul bordo.
- 27 a : Fissare i supporti inox mediante i bulloni forniti nella scatola della scala inox.



- 11 a : Algemene visualisering van de uit te voeren montagehandelingen
- 11 b : Werktuigen en detail van de montage
- 11 c : Aanduiding op het nummer van de zak Te gebruiken gereedschap
- 11 d : Beschrijving van de uit te voeren handeling
- 11 e : Montagetijd: 1 dag
- 11 f : **BEKNOPT:**
- 1 - Voorbereiding van de bodem
 - 2 - Montage wand
 - 3 - Vastschroeven consoles
 - 4 - Installatie rails
 - 5 - Installatie veiligheidsvlies en zwembadfolie
 - 6 - Snijden buis en skimmer
 - 7 - Installatie bovenranden (zie bijlage)
 - 8 - Ladders
- 12 a : Principe van het half ingegraven zwembad. Alvorens te beginnen monteren, dient u er zich van te vergewissen dat u over alle onderdelen beschikt.
BELANGRIJK: indien u ervoor kiest om het zwembad half in te graven, let er dan op dat u uw pomp en de filtergroep op hetzelfde niveau installeert als het zwembad in een gesloten en waterdicht lokaal. Voor de goede werking van de filtergroep moet deze zich steeds onder het waterniveau bevinden.
OPGELET: voor een half ingegraven zwembad moet u alvorens te water te gaan u eerst uitrusten met een veiligheidssysteem dat in overeenstemming is met de vereiste normen in uw land, teneinde verdrinking te vermijden.
- 12 b : Plaats een isolerende plastic film type DELTA MS (niet geleverd) op de externe wand om het regenwater te draineren. De hoogte van de film moet overeenstemmen met het niveau van de ophoging.
- 12 c : De omtrek van het zwembad vullen met grindzand.
Let erop dat u de structuur van de ophoging niet vervormt
- 12 d : Isolerende film + Vullen met samenraapsel
- 13 a : Voorbereiding van de bodem
- 13 b : Het zwembad oriënteren zodat de ingang van de skimmer zijde wordt georiënteerd tegen de overheersende winden in, teneinde de evacuatie van de oppervlaktepartikels te optimaliseren.
- 13 c : De structuur positioneren tegen de overheersende wind in, en daarom voorlopig de eerste rij zware platen gebruiken. Een halve zware plaat moet loodrecht op de skimmer staan.
- 13 d : Op de bodem de positionering van de structuur markeren met een marge van 50cm om de controle van de geometrie te vergemakkelijken.
- 13 e : Het terrein indien nodig voorbereiden.
- 13 f : Het terrein indien nodig op niveau brengen met het zand (niet geleverd).
- 14 a : Montage wand
- 14 b : Assemblageprincipe. Daarom het hoofdonderdeel gebruiken voor de verbinding van alle zware platen.
- 14 c : De eerste rij zware platen op niveau brengen.
- 14 d : De geometrie controleren met behulp van een lintmeter (10 m).
- 14 e : De geometrie controleren met behulp van een lintmeter (10 m).
- 14 f : De zware terugdringingsplaat positioneren in functie van de hoogte H van het zwembad.
- 15 a : De onderste zware skimmer plaat positioneren.
- 15 b : De bovenste zware skimmer plaat positioneren en e 3 bovenste zware platen.
- 16 a : Vastschroeven consoles
- 16 b : De plaatsingen van de voorboringen afbakenen op de 7 volle wanden.
- 16 c : De plaatsingen van de voorboringen afbakenen op de skimmer wand.
- 16 d : Positionering van de consoles
- 16 e : De consoles op niveau brengen en ze vastschroeven tot de schroefkoppen in het hout gedraaid zijn.
- 17 a : Montage beschrijving voor de versterkingen van wand (zwembaden 580 alleen)
- 17 b : opgelet : voor de skimmer moeten de palen op de hoogte gezaagd zijn om de skimmer niet te belemmeren.
- 17 c : U begint met de plaats van te markeren op de binnenwand van het zwembad waar de 10 doorboringen moeten gebeuren
- 17 d : plaats de palen tegen de markeringen gecentreerd tegen de buitenwand van het zwembad. Met behulp van een sergeant (lijmtang) kan u het vastzetten.
- 17 e : Om geen scheuren te hebben in de zwembadfolie is het aangeraden om de schroeven volledig te doorboren.
- 17 f : De houten uiteinden vastmaken voor de skimmer schuif (enkel bovenranden denneboom).
- 18 a : Installatie rails
- 18 b : De rails doorboren op bepaalde afmetingen (3 cm van de uiteinden, daarna ongeveer om de 20 cm).
- 18 c : De eerste rail van de liner vastschroeven.
- 18 d : De uit te snijden hoek afbakenen.
- 18 e : De hoeken volgens het schema uitsnijden.
- 19 a : De mond van de skimmer vastschroeven in de bovenste zware plaat met behulp van de schroeven die worden geleverd in het karton van de skimmer.
- 19 b : De externe skimmer voeg installeren, alsook het corpus van de skimmer.
- 19 c : Het geheel bevestigen door efficiënt aan te spannen voor een goede waterdichtheid.
- 19 d : De dubbelzijdige zelfklever (niet geleverd) kleven op de skimmer.
- 19 e : Een van de skimmer voegen plaatsen.
- 20 a : Installatie vilt en liner
- 20 b : Het beschermingsvilt plaatsen.
- 20 c : Het beschermingsvilt snijden met behulp van een cutter of een schaar.
- 20 d : De liner op z'n plaats zetten.
- 20 e : De liner bevestigen in de rand van de rail.
- 21 a : De positionering van de liner controleren en de grootste plooien verwijderen.
- 21 b : De hoeken van de liner aanpassen aan die van de structuur.
- 21 c : In het water plaatsen op 2 cm hoogte.
- 21 d : De plooien verwijderen.
- 21 e : Terug in het water plaatsen.
- 22 a : Uitsnijden buis en skimmer
- 22 b : De tewaterlating stopzetten onder de terugslagbuis.
- 22 c : De terugslagbuis van de binnenkant van het zwembad positioneren.
- 22 d : De liner uitsnijden op het niveau van de buis door een speling van ongeveer 2 mm te laten.
- 22 e : De terugslagvoegen in kurk en rubber installeren.
- 22 f : De voeg in kurk moet tegen de wand zijn.
- 23 a : De moer van de terugslagbuis vastschroeven.
- 23 b : Het getrokken gedeelte van de opzetstukken bedekken met behulp van Teflondraad tegenwijzersin. Minimum 20 toeren.
- 23 c : Een van de buizen van 4,50 m installeren en bevestigen met behulp van een metalen ketting.
- 24 a : Het andere uiteinde van de buis in het zwembad plaatsen en terug in het water zetten.
- 24 b : De plaatsing van de skimmer-voeg markeren.
- 24 c : De voeg en het kader van de skimmer installeren.
- 24 d : De liner snijden aan de binnenkant van de skimmer-kader.
- 24 e : Juiste waterhoogte op halve hoogte van de skimmer (na plaatsing van het filtersysteem).
- 25a : Installatie bovenranden (zie bijlage)
- 25 b : De afwerkingsprofielen plaatsen. Ervoor zorgen dat er een speling van 2 cm wordt gelaten tussen het uiteinde van het afwerkingsprofiel en de bovenrand. Het profiel indien nodig aanpassen qua lengte.
- 26 a : Ladders
- 26 b : De ladder op niveau brengen. Daarom indien nodig de lucht onder de treden verdrijven.
- 26 c : Indien een veiligheidszeil wordt gebruikt, denk er dan aan om de inox ladder te centreren op de putrand.
- 27 a : De inox dragers bevestigen met behulp van schroefbouten geleverd in het karton van de inox ladder.